









# **Cisco Unified IP Conference Station 7937G für Cisco Unified Communications Manager 6.0 – Benutzerhandbuch**

**EINSCHLIESSLICH LIZENZ UND GARANTIE**

**Amerikazentrale**  
Cisco Systems, Inc.  
170 West Tasman Drive  
San Jose, CA 95134-1706  
USA  
<http://www.cisco.com>  
Tel.: +1 408 526-4000  
+1 800 553-6387  
Fax: +1 408 527-0883



## Allgemeine Aufgaben

Anruf einleiten	Drücken Sie vor oder nach dem Wählen einer Nummer  .
Anruf annehmen	Drücken Sie  oder den Softkey <b>Annehm.</b>
Anruf beenden	Drücken Sie  oder den Softkey <b>RufEnde.</b>
Nummer erneut wählen	Drücken Sie  oder den Softkey <b>Wahlw.</b>
Telefon stummschalten	Drücken Sie  .
Anrufprotokolle verwenden	Drücken Sie  , wählen Sie das gewünschte Anrufprotokoll und anschließend den gewünschten Listeneintrag. Markieren Sie zum Wählen einer Nummer einen Listeneintrag und drücken Sie <b>Wählen.</b>
Anruf halten/heranholen	Drücken Sie den Softkey <b>Halten</b> , um einen Anruf zu halten, oder <b>Heranh.</b> , um einen Anruf heranzuholen.
Anruf an eine neue Nummer übergeben	Drücken Sie den Softkey <b>Übergabe</b> , geben Sie die Nummer ein und drücken Sie anschließend erneut <b>Übergabe.</b>
Standardkonferenz (Adhoc) starten	Drücken Sie den Softkey <b>Konfer.</b> , wählen Sie die Teilnehmernummer und drücken Sie anschließend erneut <b>Konfer.</b>
Alle Anrufe umleiten	Drücken Sie den Softkey <b>Rufuml.</b>



Cisco, Cisco Systems, the Cisco logo, and the Cisco Systems logo are registered trademarks or trademarks of Cisco Systems, Inc. and/or its affiliates in the United States and certain other countries. All other trademarks mentioned in this document or Website are the property of their respective owners. The use of the word partner does not imply a partnership relationship between Cisco and any other company. (0705R)

© 2007 Cisco Systems, Inc. All rights reserved.

OL-14701-01  
1725-40071-106



### KURZREFERENZ



## Cisco Unified IP Conference Station 7937G für Cisco Unified Communications Manager 6.0

Softkey-Definitionen  
Symbole auf dem Telefondisplay  
Tastensymbole  
Allgemeine Aufgaben





## Softkey-Definitionen

Aktual.	Display-Inhalt aktualisieren
Annehm.	Eingehenden Anruf annehmen
Aufsch.	Sich auf einen Anruf auf einer gemeinsam genutzten Leitung aufschalten
Aus	Hintergrundbeleuchtung des Displays ausschalten
Auswahl	Menüelement oder Anruf auswählen
Beenden	Zum vorherigen Bildschirm zurückkehren
Details	Informationen über alle gewählten Rufnummern, angenommenen Anrufe oder Anrufe in Abwesenheit abrufen
DirÜbg.	Zwei Anrufer miteinander verbinden
Ein	Hintergrundbeleuchtung des Displays einschalten
GPickUp	Anruf annehmen, der auf einem Anschluss einer anderen Gruppe läutet
Halten	Aktiven Anruf in die Warteschleife stellen
Heranh.	Anruf aus der Warteschleife zurückholen
KAufsch.	Sich auf einen Anruf auf einer gemeinsam genutzten Leitung aufschalten und diesen in eine Konferenz umwandeln
Konfer.	Konferenzgespräch erstellen
KonfList	Konferenzteilnehmer anzeigen
Kurzwahl	Mithilfe einer Kurzwahlnummer wählen
Leeren	Datensätze oder Einstellungen löschen
MeetMe	MeetMe-Konferenz leiten







Nachr.	Sprachnachrichten einrichten, prüfen oder abhören
NrBearb	Nummer im Anrufprotokoll bearbeiten
Parken	Anruf parken und anzeigen
PickUp	Anruf annehmen, der auf einem Anschluss Ihrer Gruppe läutet
Rückruf	Benachrichtigung erhalten, wenn der besetzte Anschluss verfügbar wird
RufEnde	Aktuellen Anruf beenden
RufNeu	Neuen Anruf tätigen
Rufuml.	Rufumleitung einrichten/beenden
Senden	Die eingegebene Benutzer-ID und die zugehörige PIN für den Zugriff auf das persönliche Verzeichnis bestätigen
SofUml.	Anruf an ein Sprachnachrichtensystem senden bzw. umleiten
Speich.	Ausgewählte Einstellungen speichern
Übergabe	Anruf übergeben
Überpr.	Den bei der Sicherheitskonfiguration eingegebenen Benutzernamen und das zugehörige Kennwort bestätigen
Voicemail	Voicemail-Inhalt prüfen
Wahlw.	Zuletzt gewählte Nummer erneut wählen
Wählen	Telefonnummer wählen
Weiter	Weitere Softkeys anzeigen
Wiederg.	Ausgewählten Rufton anhören
Zusf.	Anrufe auf einer Leitung zu einem Konferenzgespräch zusammenführen
-	Display-Kontrast verringern
+	Display-Kontrast erhöhen
<<	Eingegebene Zeichen löschen

## Symbole auf dem Telefondisplay











### Anruf- und Leitungsstatus

	Aktive gemeinsam genutzte Leitung
	Anruf in der Warteschleife
	Eingehender Anruf
	Hörer abgehoben
	Verbundener Anruf

### Andere Funktionen

	Ausgewählt
	Einstellungen
	Entsperrt
	Gesperrt
	Nicht ausgewählt
	Wartende Nachricht vorhanden

## Tastensymbole

	Abheben
	Auflegen
	Navigation
	Auswahl
	Anwendungen
	Verzeichnisse
	Wahlwiederholung
	Lautstärke erhöhen
	Lautstärke senken
	Stummschalten
	Softkeys

# Inhalt

---

## **Erste Schritte 1**

Informationen zur Verwendung des Handbuchs 1

Zusätzliche Informationen 2

Sicherheitsinformationen und Leistungsdaten 2

Überblick zur Cisco-Produktsicherheit 3

Barrierefreiheit 3

## **Konferenzstation anschließen 4**

Konferenzstation an das Netzwerk anschließen 4

Registrierung mit TAPS 7

## **Überblick über die Konferenzstation 8**

Tasten und Hardware 8

Leitungen und Anrufe 11

Leitungs- und Anrufsymbole 12

Display – Funktionen 13

Menüelemente auswählen 14

Display reinigen und pflegen 14

Funktionstasten und Menüs 14

Verfügbarkeit von Funktionen 15

## **Grundlegende Anrufverarbeitungsfunktionen 16**

Anrufe einleiten – Grundlegende Optionen 16

Anrufe einleiten – Zusätzliche Optionen 17

Anrufe annehmen 19

Anrufe beenden 19

Halten und Heranholen 20

Stummschaltung 20

Zwischen mehreren Anrufen wechseln 21

Mehrere Anrufe anzeigen 21

Anrufe übergeben	22
Alle Anrufe an eine andere Nummer umleiten	23
Konferenzgespräche durchführen	23
Konferenzgesprächstypen	23
Standardkonferenz starten oder an dieser teilnehmen	24
MeetMe-Konferenz starten oder an dieser teilnehmen	26

## **Erweiterte Anruferverarbeitungsfunktionen** 27

Kurzwahlfunktionen	27
Umgeleitete Anrufe auf Ihrer Konferenzstation annehmen	28
Geparkte Anrufe speichern und abrufen	29
Gemeinsam genutzte Leitung verwenden	30
Grundlegende Informationen zu gemeinsam genutzten Leitungen	30
Sich auf einen Anruf auf einer gemeinsam genutzten Leitung aufschalten	31
Verhindern, dass Dritte einen über eine gemeinsam genutzte Leitung geführten Anruf sehen oder sich auf diesen aufschalten können	32
Verdächtige Anrufe zurückverfolgen	32
Cisco-Anschlussmobilität verwenden	33
Funktion zum automatischen Annehmen verwenden	33

## **Einstellungen der Konferenzstation ändern** 34

Ruftöne und die Nachrichtenanzeige anpassen	34
Display der Konferenzstation anpassen	35

## **Anrufprotokolle und Verzeichnisse verwenden** 36

Anrufprotokolle verwenden	36
Aus einem Verzeichnis wählen	37
Unternehmensverzeichnis auf der Konferenzstation verwenden	38
Persönliches Verzeichnis auf der Konferenzstation verwenden	39

## **Auf Sprachnachrichten zugreifen** 42

## **Webseiten für Benutzeroptionen 43**

- Auf die Webseiten für Benutzeroptionen zugreifen 43
- Funktionen und Dienste über das Web konfigurieren 44
  - Persönliches Verzeichnis im Web verwenden 44
    - Persönliches Adressbuch im Web verwenden 44
    - Kurzwahldienst über das Web konfigurieren 45
    - Synchronisierungsanwendung des Adressbuchs 46
  - Kurzwahlfunktionen über das Web einrichten 46
  - Konferenzstationsdienste über das Web einrichten 47
  - Benutzereinstellungen über das Web steuern 49
  - Leitungseinstellungen über das Web steuern 50
  - Cisco WebDialer verwenden 52

## **Zusätzliche Konfigurationsoptionen 54**

### **Fehlerbehebung bei der Konferenzstation 56**

- Allgemeine Fehlerbehebung 56
- Verwaltungsdaten der Konferenzstation abrufen 57
- Quality Reporting Tool verwenden 57

### **Geltungsbedingungen für die von Cisco gewährte beschränkte einjährige Hardware-Garantie 58**

## **Index 61**





# Erste Schritte

---

## Informationen zur Verwendung des Handbuchs

Dieses Handbuch bietet Ihnen einen Überblick über die Funktionen Ihrer Cisco Unified IP Conference Station 7937G. Sie können es entweder vollständig durchlesen, um sich umfassende Kenntnisse über die Funktionen der Konferenzstation anzueignen, oder mithilfe der folgenden Tabelle direkt zu den am häufigsten benötigten Abschnitten wechseln.

<b>Zweck</b>	<b>Aktion</b>
Sicherheitsinformationen durchlesen	Siehe <a href="#">„Sicherheitsinformationen und Leistungsdaten“</a> auf Seite 2
Konferenzstation anschließen	Siehe <a href="#">„Konferenzstation anschließen“</a> auf Seite 4
Konferenzstation nach erfolgreicher Installation verwenden	Siehe <a href="#">„Überblick über die Konferenzstation“</a> auf Seite 8
Informationen zu den Tasten der Konferenzstation	Siehe <a href="#">„Tasten und Hardware“</a> auf Seite 8
Informationen zum Display	Siehe <a href="#">„Display – Funktionen“</a> auf Seite 13
Anrufe tätigen	Siehe <a href="#">„Anrufe einleiten – Grundlegende Optionen“</a> auf Seite 16
Anrufe halten	Siehe <a href="#">„Halten und Heranholen“</a> auf Seite 20
Anrufe stummschalten	Siehe <a href="#">„Stummschaltung“</a> auf Seite 20
Anrufe weiterleiten	Siehe <a href="#">„Anrufe übergeben“</a> auf Seite 22
Konferenzgespräche durchführen	Siehe <a href="#">„Konferenzgespräche durchführen“</a> auf Seite 23
Kurzwahl einrichten	Siehe <a href="#">„Kurzwahlfunktionen“</a> auf Seite 27
Telefonnummer gemeinsam verwenden	Siehe <a href="#">„Gemeinsam genutzte Leitung verwenden“</a> auf Seite 30
Ruftonlautstärke oder Ruftontyp ändern	Siehe <a href="#">„Ruftöne und die Nachrichtenanzeige anpassen“</a> auf Seite 34
Sprachnachrichtenanzeige ändern	Siehe <a href="#">„Ruftöne und die Nachrichtenanzeige anpassen“</a> auf Seite 34
Anrufe in Abwesenheit anzeigen	Siehe <a href="#">„Anrufprotokolle verwenden“</a> auf Seite 36
Sprachnachrichten abrufen	Siehe <a href="#">„Auf Sprachnachrichten zugreifen“</a> auf Seite 42
Softkey- und Symboldefinitionen durchlesen	Siehe Kurzreferenz vorne in diesem Handbuch

## Zusätzliche Informationen

Sie können im Internet unter folgender URL auf die aktuellste Dokumentation zur Konferenzstation zugreifen:

[http://www.cisco.com/univercd/cc/td/doc/product/voice/c\\_ipphon/index.htm](http://www.cisco.com/univercd/cc/td/doc/product/voice/c_ipphon/index.htm)

Sie können unter folgender URL auf die Cisco-Website zugreifen:

<http://www.cisco.com/>

Sie können unter folgender URL auf internationale Cisco-Websites zugreifen:

[http://www.cisco.com/public/countries\\_languages.shtml](http://www.cisco.com/public/countries_languages.shtml)

## Sicherheitsinformationen und Leistungsdaten

Weitere Informationen zu den Auswirkungen von Stromausfällen und zum Einfluss von anderen Geräten auf Ihre Konferenzstation finden Sie in diesen Abschnitten.

### Stromausfall

Die Verfügbarkeit des Notrufs auf Ihrem Telefon ist nur dann gewährleistet, wenn das Telefon mit Strom versorgt ist. Im Falle eines Stromausfalls können Notrufnummern erst nach Wiederherstellung der Stromzufuhr erneut gewählt werden. Bei einer Unterbrechung der Stromversorgung oder bei einem Stromausfall müssen Sie das Gerät möglicherweise zurücksetzen oder neu konfigurieren, um Notrufnummern wählen zu können.

### Externe Geräte verwenden

Die folgenden Informationen beziehen sich auf die Verwendung der Konferenzstation mit externen Geräten:

Cisco empfiehlt, ausschließlich qualitativ hochwertige externe Komponenten (z. B. Headsets) zu verwenden, die gegen unerwünschte Hochfrequenz- (HF) und Niederfrequenzsignale (NF) abgeschirmt sind.

Abhängig von der Qualität dieser Geräte und je nachdem, wie groß deren Abstand zu anderen Geräten wie Mobiltelefonen oder Funkgeräten ist, kann trotzdem ein geringes Rauschen auftreten. In diesen Fällen empfiehlt Cisco folgende Maßnahmen:

- Vergrößern Sie den Abstand zwischen dem externen Gerät und der HF- oder NF-Signalquelle.
- Verlegen Sie die Anschlusskabel des externen Geräts in einem möglichst großen Abstand zur HF- oder NF-Signalquelle.
- Verwenden Sie für das externe Gerät abgeschirmte Kabel oder Kabel mit hochwertiger Abschirmung und hochwertigen Anschlusssteckern.
- Kürzen Sie das Anschlusskabel des externen Geräts.
- Beschichten Sie die Kabel des externen Geräts mit Ferrit oder ähnlichen entstörenden Materialien.

Cisco kann keine Garantie in Bezug auf die Leistung des Systems übernehmen, da das Unternehmen keinerlei Einfluss auf die Qualität der verwendeten externen Gerätekomponenten, Kabel und Stecker hat. Das System arbeitet mit angemessener Leistung, wenn geeignete Komponenten mithilfe qualitativ hochwertiger Kabel und Stecker angeschlossen werden.



#### **Achtung**

---

Verwenden Sie in EU-Ländern ausschließlich externe Lautsprecher und Mikrofone, die der EU-Richtlinie 89/336/EWG voll entsprechen.

---

## Überblick zur Cisco-Produktsicherheit

Dieses Produkt enthält Verschlüsselungsfunktionen und unterliegt den jeweils geltenden Gesetzen in Bezug auf Import, Export, Weitergabe und Einsatz des Produkts. Die Bereitstellung von Verschlüsselungsprodukten durch Cisco gewährt Dritten nicht das Recht, die Verschlüsselungsfunktionen zu importieren, zu exportieren, zu verteilen oder zu verwenden. Importeure, Exporteure, Distributoren und Benutzer sind für die Einhaltung der geltenden Gesetze verantwortlich. Durch die Verwendung dieses Produkt akzeptieren Sie die anwendbaren Gesetze und Vorschriften. Wenn Sie die Gesetze nicht einhalten können, müssen Sie das Produkt umgehend zurückgeben.

Eine Übersicht der für die Verschlüsselungsprodukte von Cisco geltenden US-Gesetze finden Sie unter folgender Adresse: <http://www.cisco.com/wwl/export/crypto/tool/stqrg.html>. Falls Sie weitere Unterstützung benötigen, senden Sie bitte eine E-Mail an [export@cisco.com](mailto:export@cisco.com).

## Barrierefreiheit

Eine Liste mit Zubehörteilen für die Barrierefreiheit kann auf Anforderung zur Verfügung gestellt werden.

# Konferenzstation anschließen

In den meisten Fällen schließt der Systemverwalter die neue Cisco Unified IP Conference Station 7937G an das IP-Telefonnetzwerk des Unternehmens an. Wenn das nicht der Fall ist, können Sie die Konferenzstation auch selbst anschließen. Nehmen Sie dazu die folgenden Abbildungen und Tabellen zu Hilfe.

## Konferenzstation an das Netzwerk anschließen

Nehmen Sie die folgende Abbildung und die Tabelle zu Hilfe, um die Konferenzstation an das Netzwerk anzuschließen.



**Hinweis** Es ist nicht möglich, mehrere Konferenzstationen anzuschließen.

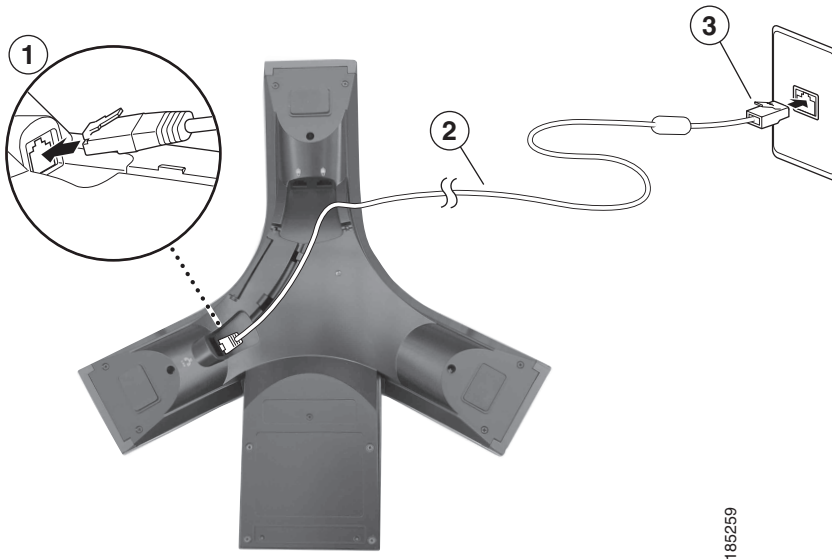

186259

1	Schließen Sie das Netzkabel (Ende ohne Ferritperle) an den RJ45-Anschluss unten an der Konferenzstation an.
2	Netzkabel (47 m)
3	Schließen Sie das Netzkabel (Ende mit Ferritperle) an den LAN-Anschluss an.

## Externe Mikrofone anschließen (optional)

Es besteht die Möglichkeit, externe Mikrofone anzuschließen. Siehe Abbildung unten.

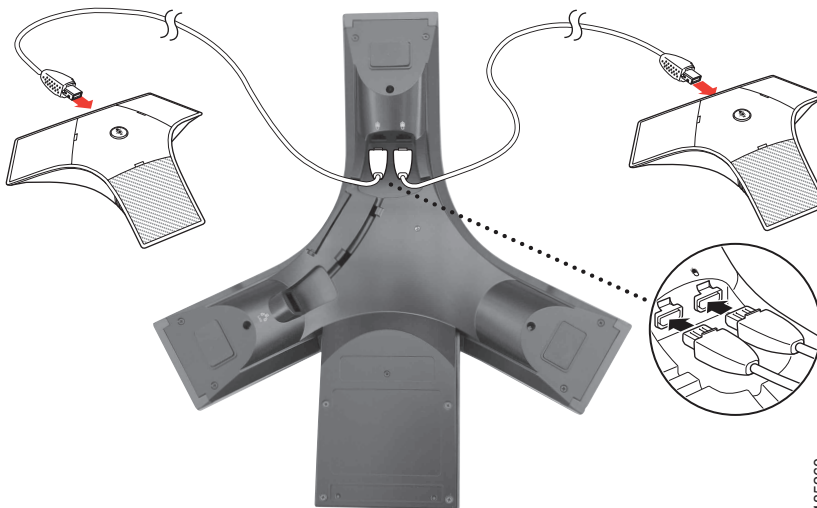

## Mobiles Konferenzstationsgerät anschließen (optional)

Es besteht die Möglichkeit, ein externes mobiles Konferenzstationsgerät anzuschließen. Siehe Abbildung unten.

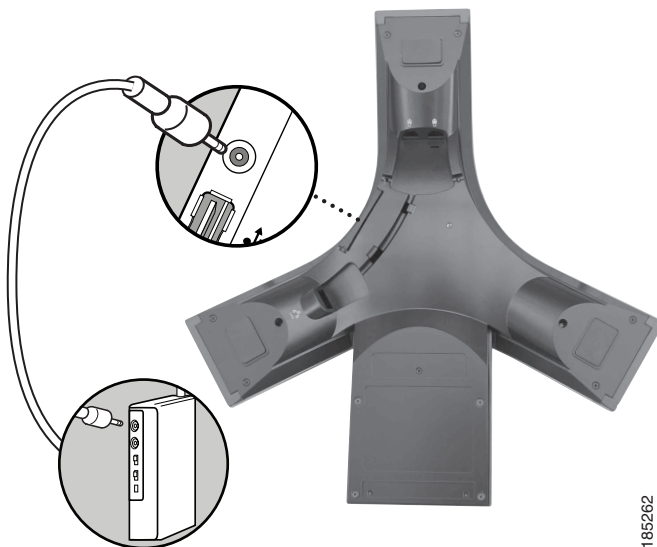

## Konferenzstation über eine optionale externe Stromquelle anschließen

Wenn Sie die Konferenzstation über eine externe Stromquelle an das Netzwerk anschließen, müssen Sie ein Stromkabel und ein externes Netzteil verwenden. Dies sind optionale Komponenten, die nicht im Lieferumfang der Konferenzstation enthalten sind. In der folgenden Abbildung und in der Tabelle wird dargestellt, wie die Konferenzstation an das Netzwerk angeschlossen wird, wenn Sie eine externe Stromquelle verwenden. Von Ihrem Systemverwalter erhalten Sie weitere Informationen zur Verwendung einer externen Stromquelle.

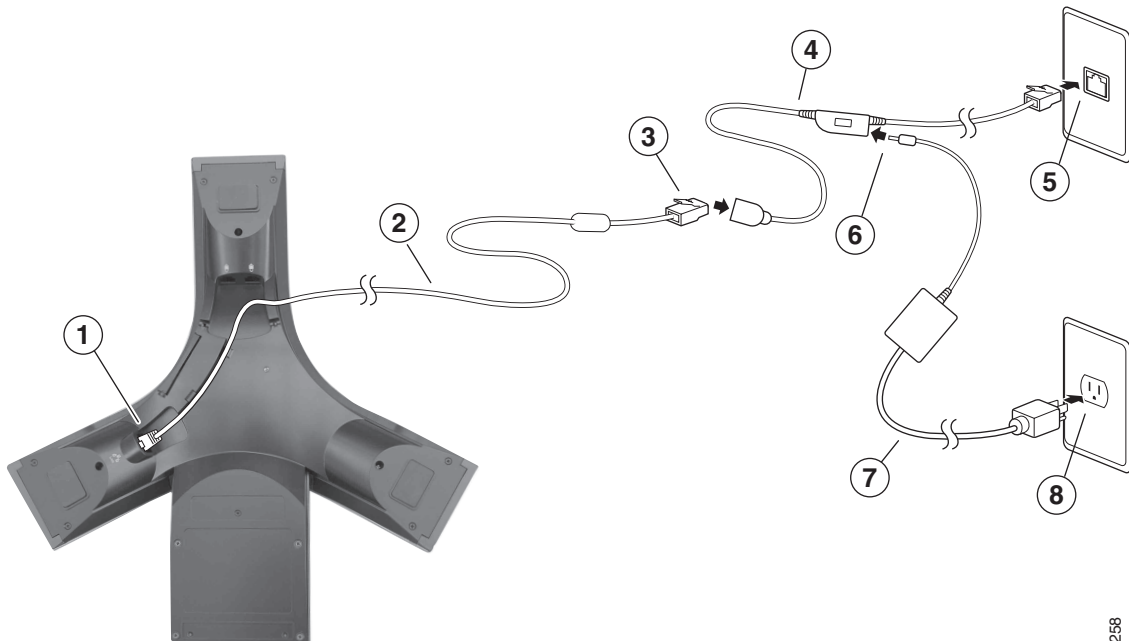

1	Schließen Sie das Netzwerk-Kabel (Ende ohne Ferritperle) an den RJ45-Anschluss der Konferenzstation an.
2	Netzwerk-Kabel (47 m)
3	Schließen Sie das Netzwerk-Kabel (Ende mit Ferritperle) an das Stromkabel an.
4	Stromkabel
5	Schließen Sie das Stromkabel an die LAN-Buchse an.
6	Schließen Sie das Stromkabel an das externe Netzteil an.
7	Externes Netzteil
8	Schließen Sie das externe Netzteil an die Steckdose an.

## Registrierung mit TAPS

Nachdem die Konferenzstation an das Netzwerk angeschlossen wurde, werden Sie vom Systemverwalter möglicherweise aufgefordert, die Konferenzstation mithilfe von TAPS (Tool for Auto-Registered Phones Support) automatisch registrieren zu lassen. TAPS kann für eine neue Konferenzstation oder für den Austausch einer vorhandenen Konferenzstation verwendet werden. Zur Registrierung mit TAPS aktivieren Sie die Konferenzstation, geben Sie die TAPS-Anschlussnummer ein, die Sie vom Systemverwalter erhalten haben, und befolgen Sie die Sprachanweisungen. Möglicherweise müssen Sie Ihre gesamte Anschlussnummer einschließlich der Ortsvorwahl eingeben. Legen Sie den Hörer auf, sobald die Konferenzstation eine Bestätigungsmeldung anzeigt. Die Konferenzstation führt einen Neustart aus.

# Überblick über die Konferenzstation

Die Cisco Unified IP Conference Station 7937G ist eine leistungsstarke Konferenzstation zur sprachlichen Kommunikation über das Datennetzwerk, mit dem auch Ihr Computer verbunden ist. Mit der Konferenzstation können Sie nicht nur Anrufe einleiten und annehmen, sondern z. B. auch Anrufe in die Warteschleife stellen, Anrufe übergeben und Konferenzgespräche durchführen.

Zusätzlich zu den grundlegenden Funktionen zur Anruferverarbeitung unterstützt Ihre Konferenzstation Produktivitätsfunktionen, mit denen sich die Möglichkeiten zur Anruferverarbeitung erweitern lassen. Je nach Konfiguration unterstützt die Konferenzstation Folgendes:



- Zugriff auf Netzwerkdienste, XML-Anwendungen und webbasierte Dienste.
- Anpassung der Konferenzstationsfunktionen und -dienste über die Webseiten für Benutzeroptionen.



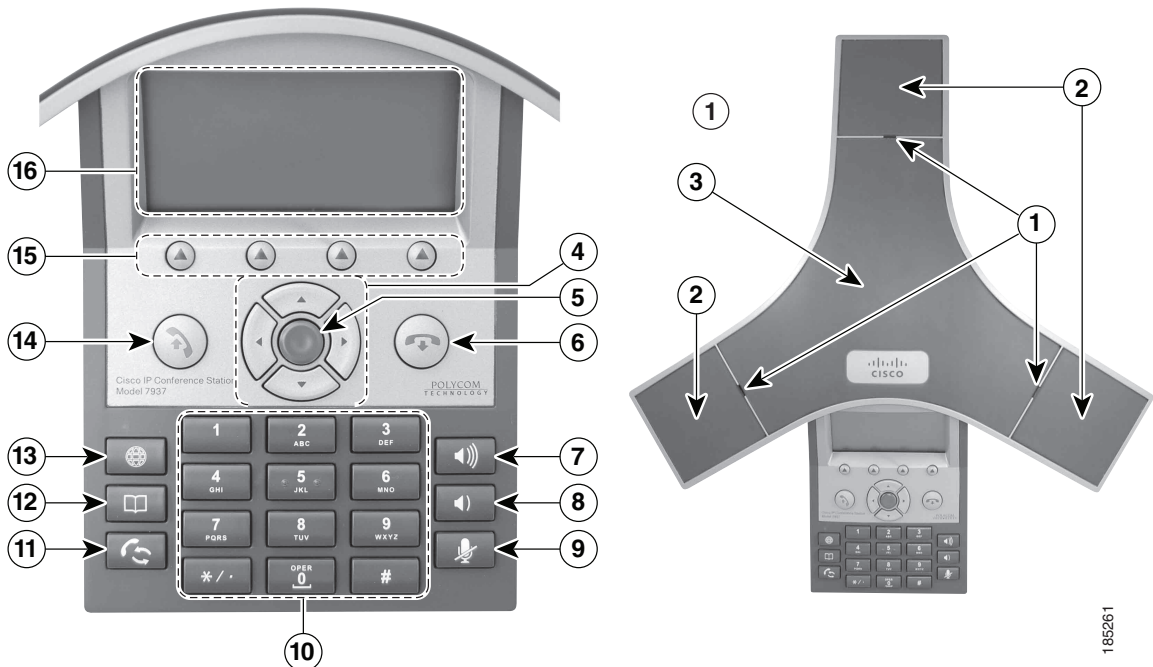

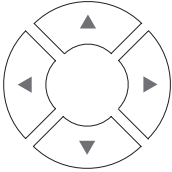

## Tasten und Hardware



Die folgenden Abbildungen und die nachfolgende Tabelle helfen Ihnen dabei, die Tasten und Hardwarekomponenten Ihrer Konferenzstation zu identifizieren.





	Element	Beschreibung	Weiterführende Informationen:
1	LED-Anzeigen	<p>Drei mehrfarbige LEDs zeigen Informationen zum Anrufstatus an:</p> <ul style="list-style-type: none"> <li>• Aus: Bereit, Anrufstatus nicht verfügbar</li> <li>• Gelb, leuchtend: Wird eingeschaltet</li> <li>• Rot, leuchtend: Wird eingeschaltet, Stummschaltung aktiv oder Sprachnachricht</li> <li>• Rot, blinkend: Halten</li> <li>• Grün, leuchtend: Freizeichen, es wird gewählt oder verbundener Anruf</li> <li>• Grün, blinkend: Eingehender Anruf (Rufzeichen/Verbindung wird hergestellt)</li> </ul>	<p><i>Cisco Unified IP Conference Station 7937G für Cisco Unified Communications Manager 6.0- Administrationshandbuch.</i></p>
2	Mikrofone	Drei interne unidirektionale Mikrofone.	Ihr Systemverwalter.
3	Lautsprecher	Interner Lautsprecher.	Ihr Systemverwalter.
4	Navigationstasten (vier) 	Ermöglichen die Navigation durch Menüs und das Markieren von Menüelementen.	„Anrufprotokolle verwenden“ auf Seite 36.
5	Auswahltaste 	Aktiviert die aktuell markierte Menüoption.	„Menüelemente auswählen“ auf Seite 14.
6	Auflegen 	Beendet den aktuellen Anruf.	<p>„Anrufe einleiten – Grundlegende Optionen“ auf Seite 16.</p> <p>„Anrufe beenden“ auf Seite 19</p> <p>„Anrufe übergeben“ auf Seite 22</p>

	<b>Element</b>	<b>Beschreibung</b>	<b>Weiterführende Informationen:</b>
7	Lautstärke erhöhen 	Erhöht die Lautstärke des Lautsprechers (im Zustand „Hörer abgehoben“) und des Ruftons (im Zustand „Hörer aufgelegt“).	„Ruftöne und die Nachrichtenanzeige anpassen“ auf Seite 34.
8	Lautstärke senken 	Senkt die Lautstärke des Lautsprechers (im Zustand „Hörer abgehoben“) und des Ruftons (im Zustand „Hörer aufgelegt“).	„Ruftöne und die Nachrichtenanzeige anpassen“ auf Seite 34.
9	Stummschaltung 	Schaltet die Stummschaltung ein bzw. aus.	„Stummschaltung“ auf Seite 20.
10	Tastenfeld	Ermöglicht das Wählen von Telefonnummern, die Eingabe von Buchstaben und die Auswahl von Menüelementen.	„Grundlegende Anrufverarbeitungsfunktionen“ auf Seite 16.
11	Wahlwiederholung 	Zur erneuten Wahl der zuletzt gewählten Nummer.	„Anrufe einleiten – Grundlegende Optionen“ auf Seite 16.
12	Verzeichnistaste 	Blendet das Menü „Verzeichnisse“ ein bzw. aus. Ermöglicht den Zugriff auf Anrufprotokolle, Kurzwahleinträge und Verzeichnisse.	„Anrufprotokolle und Verzeichnisse verwenden“ auf Seite 36. „Erweiterte Anrufverarbeitungsfunktionen“ auf Seite 27.
13	Anwendungstaste 	Blendet das Anwendungsmenü ein bzw. aus. Ermöglicht den Zugriff auf die Menüs „Nachrichten“, „Einstellungen“ und „Dienste“.	„Auf Sprachnachrichten zugreifen“ auf Seite 42. „Einstellungen der Konferenzstation ändern“ auf Seite 34. „Konferenzstationsdienste über das Web einrichten“ auf Seite 47.

	Element	Beschreibung	Weiterführende Informationen:
14	Abheben 	Ermöglicht das Wechseln in den Zustand „Hörer abgehoben“. Anschließend können Sie folgende Aktivitäten ausführen: <ul style="list-style-type: none"> <li>• Ein Freizeichen erhalten</li> <li>• Ein Freizeichen erhalten, um einen Anruf zu tätigen</li> <li>• Nach Eingabe einer Telefonnummer einen Anruf einleiten</li> <li>• Einen eingehenden Anruf entgegennehmen</li> <li>• Softkeys anzeigen</li> </ul>	„Anrufe einleiten – Grundlegende Optionen“ auf Seite 16. „MeetMe-Konferenz starten oder an dieser teilnehmen“ auf Seite 26 „Umgeleitete Anrufe auf Ihrer Konferenzstation annehmen“ auf Seite 28
15	Softkeys (vier) 	Ermöglicht die Auswahl von Softkey-Optionen, die auf dem Display angezeigt werden.	„Display – Funktionen“ auf Seite 13.
16	Display der Konferenzstation	Hier werden Menüs und Funktionen der Konferenzstation angezeigt.	„Display – Funktionen“ auf Seite 13.







## Leitungen und Anrufe

Um eine Verwechslung der Begriffe „Leitung“ und „Anruf“ zu vermeiden, sollten Sie sich Folgendes merken:

- **Leitung:** Jede Leitung entspricht einer Verzeichnisnummer, unter der Andere Sie anrufen können. Jede Konferenzstation unterstützt nur eine Leitung. Die Leitung der Konferenzstation wird oben rechts im Display angezeigt.
- **Anruf:** Jede Leitung unterstützt mehrere Anrufe. Standardmäßig unterstützt die Konferenzstation maximal vier verbundene Anrufe pro Leitung. Ihr Systemverwalter kann diese Zahl jedoch bei Bedarf anpassen. Es kann immer nur ein einziger Anruf aktiv sein. Alle anderen Anrufe werden automatisch gehalten, d. h. in die Warteschleife gestellt.

## Leitungs- und Anrufsymbole

Auf der Konferenzstation werden Symbole angezeigt, die Ihnen helfen, den Leitungs- und Anrufstatus zu ermitteln.

Symbol	Leitungs- oder Anrufstatus	Beschreibung
	Aufgelegt	Keine Anrufaktivität auf dieser Leitung.
	Abgehoben	Sie wählen gerade eine Nummer oder es läutet bei Ihrem gewünschten Gesprächspartner.
	Verbundener Anruf	Es besteht eine Verbindung mit dem Gesprächspartner.
	Läutender Anruf	Ein eingehender Anruf läutet gerade auf Ihrer Leitung.
	Anruf in der Warteschleife	Sie haben den Anruf in die Warteschleife gestellt. Siehe „ <a href="#">Halten und Heranholen</a> “ auf Seite 20.
	Remote genutzt	Auf einem anderen Telefon der gemeinsam genutzten Leitung wird ein Gespräch geführt. Siehe „ <a href="#">Gemeinsam genutzte Leitung verwenden</a> “ auf Seite 30.

# Display – Funktionen

Die folgende Abbildung und die Tabelle zeigen, wie das Display der Konferenzstation bei aktiven Anrufen und mit geöffneten Menüs aussieht.

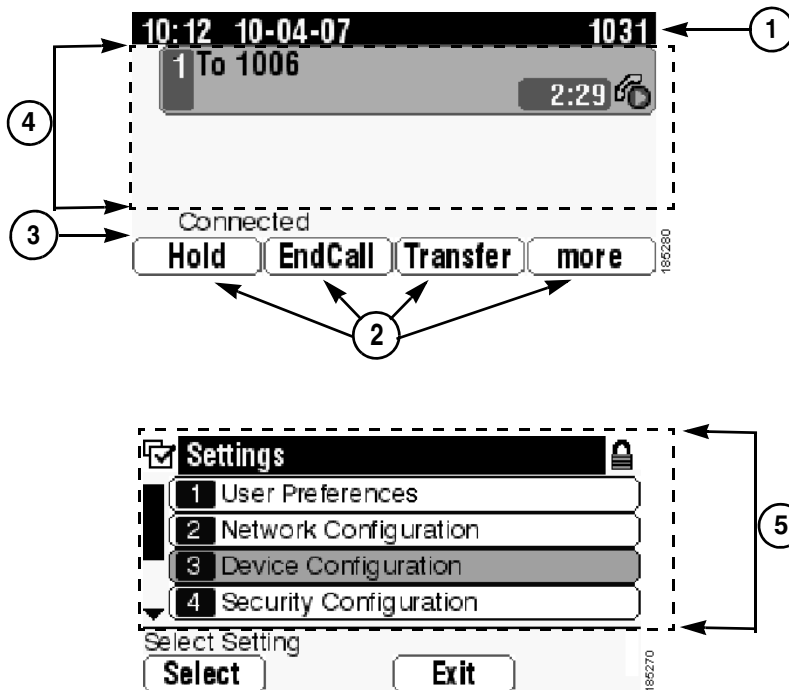

	Element	Beschreibung
1	Verzeichnisnummer der Konferenzstation	Zeigt die aktuelle Uhrzeit, das Datum und die Nummer (Verzeichnisnummer) der Konferenzstation an.
2	Softkey-Beschriftungen	Geben die Funktionen der Softkeys an. Softkey-Beschriftungen werden mit den Softkeys ausgewählt.
3	Statuszeile	Zeigt Statusinformationen und Meldungen der Konferenzstation an.
4	Bereich für Anrufaktivität	Zeigt den aktuellen Anruf einschließlich Anrufer-ID, Anrufdauer und Anrufstatus an. Siehe „Leitungs- und Anrufsymbole“ auf Seite 12.
5	Funktionsmenü	Für jedes geöffnete Funktionsmenü werden die Menüoptionen angezeigt. Siehe „Funktionstasten und Menü“ auf Seite 14.

## Menüelemente auswählen

Es gibt drei Möglichkeiten, auf dem Display der Konferenzstation Menüelemente auszuwählen.

So wählen Sie auf dem Display ein Element aus...	Vorgehensweise
Per Softkey	Drücken Sie den Softkey <b>Auswahl</b> .
Per Navigation (blättern)	Wählen Sie das gewünschte Menüelement aus, indem Sie die entsprechende Navigationstaste drücken, und drücken Sie die Taste oder den Softkey <b>Auswahl</b> .
Durch Eingeben der Ziffer des Elements	Drücken Sie die entsprechende Ziffer auf dem Tastenfeld. Beispiel: Drücken Sie die Ziffer <b>4</b> , um das vierte Element innerhalb eines Menüs auszuwählen.

## Display reinigen und pflegen





### Achtung

Verwenden Sie zum Reinigen des Displays der Konferenzstation nur ein weiches, trockenes Tuch. Sorgen Sie dafür, dass das Telefon nicht mit Flüssigkeiten oder Reinigungsmitteln in Pulverform in Berührung kommt.

## Funktionstasten und Menüs

Drücken Sie eine Funktionstaste, um ein Funktionsmenü zu öffnen oder zu schließen.

Zweck	Aktion
Menüs öffnen oder schließen	Drücken Sie eine Funktionstaste:  Anwendungen (Nachrichten, Einstellungen und Dienste).   Verzeichnisse („Anrufe in Abwesenheit“, „Gewählte Rufnummern“, „Angenommene Anrufe“, „Kurzwahl“, „Persönliches Verzeichnis“ und „Unternehmensverzeichnis“). 
Durch eine Liste oder in einem Menü blättern	Drücken Sie die Aufwärts- oder Abwärtspfeiltaste.
Innerhalb eines Funktionsmenüs eine Ebene nach oben gehen	Drücken Sie <b>Beenden</b> . Das Menü wird geschlossen, wenn Sie in der obersten Ebene des Menüs „Beenden“ drücken.

## Verfügbarkeit von Funktionen



Je nach Konfiguration kann es vorkommen, dass einige der in diesem Handbuch beschriebenen Funktionen auf Ihrer Konferenzstation nicht verfügbar sind oder in Ihrem Konferenzstationssystem anders funktionieren. Wenden Sie sich bei Fragen zur Verfügbarkeit oder Bedienung von Funktionen an Ihre Support-Abteilung oder an Ihren Systemverwalter.

# Grundlegende Anrufverarbeitungsfunktionen

Sie können Aufgaben für die grundlegende Anrufverarbeitung unter Verwendung einer Vielzahl von Funktionen und Diensten ausführen. Die Verfügbarkeit der Funktionen kann jedoch variieren. Weitere Informationen hierzu erhalten Sie von Ihrem Systemverwalter.

## Anrufe einleiten – Grundlegende Optionen

Im Folgenden werden einige einfache Möglichkeiten zum Tätigen von Anrufen mit der Konferenzstation beschrieben.

Zweck	Aktion	Weiterführende Informationen:
Im Zustand „Hörer abgehoben“ wählen (mit Freizeichen)	Drücken Sie  , um in den Zustand „Hörer abgehoben“ zu wechseln, und geben Sie anschließend eine Nummer ein.	„Tasten und Hardware“ auf Seite 8.
Bei aufgelegtem Hörer wählen (ohne Freizeichen) oder eine Nummer vorher wählen	Geben Sie eine Nummer ein und wechseln Sie dann in den Zustand „Hörer abgehoben“, indem Sie <b>Wählen</b> oder  drücken.	„Tasten und Hardware“ auf Seite 8.
Wahlwiederholung	Drücken Sie  , um die letzte Nummer erneut zu wählen. Alternativ können Sie (wenn kein Gespräch geführt wird) die Abwärtspfeiltaste drücken, die gewünschte Telefonnummer markieren und dann <b>Wählen</b> drücken.	„Anrufprotokolle verwenden“ auf Seite 36.



Zweck	Aktion	Weiterführende Informationen:
Anruf einleiten, während ein anderer Anruf aktiv ist	<ol style="list-style-type: none"> <li>1. Drücken Sie <b>Halten</b>.</li> <li>2. Drücken Sie <b>RufNeu</b>.</li> <li>3. Geben Sie eine Nummer ein.</li> </ol>	„Halten und Heranholen“ auf Seite 20.
Aus Anrufprotokoll wählen	<ol style="list-style-type: none"> <li>1. Wählen Sie  &gt; <b>Anrufe in Abwesenheit, Gewählte Rufnummern oder Angenommene Anrufe</b>.</li> <li>2. Wählen Sie im Anrufprotokoll den gewünschten Listeneintrag und drücken Sie anschließend <b>Wählen</b>.</li> </ol>	„Anrufprotokolle verwenden“ auf Seite 36.



### Tipp

- Wenn Ihnen bei der Eingabe einer Telefonnummer ein Fehler unterlaufen ist, drücken Sie <<, um eine oder mehrere Ziffern zu löschen.

## Anrufe einleiten – Zusätzliche Optionen

Für Ihre Konferenzstation sind möglicherweise spezielle Funktionen und Dienste zum Einleiten von Anrufen konfiguriert. Von Ihrem Systemverwalter erhalten Sie weitere Informationen zu diesen zusätzlichen Optionen.

Zweck	Aktion	Weiterführende Informationen:
Mithilfe einer Kurzwahlnummer wählen	<p>Führen Sie einen der folgenden Schritte aus:</p> <ul style="list-style-type: none"> <li>• Wählen Sie  &gt; <b>Kurzwahleinträge</b>.</li> <li>• Verwenden Sie Kurzwahlcodes.</li> <li>• Verwenden Sie den Kurzwahldienst.</li> </ul>	„Kurzwahlfunktionen“ auf Seite 27.

Zweck	Aktion	Weiterführende Informationen:
Aus einem in der Konferenzstation gespeicherten Unternehmensverzeichnis wählen	<ol style="list-style-type: none"> <li>1. Wählen Sie  &gt; <b>Unternehmensverzeichnis</b> (konkreter Name lautet ggf. anders).</li> <li>2. Geben Sie einen Namen ein und drücken Sie <b>Suchen</b>.</li> <li>3. Markieren Sie einen Listeneintrag und drücken Sie <b>Wählen</b>.</li> </ol>	„Unternehmensverzeichnis auf der Konferenzstation verwenden“ auf Seite 38.
Über ein auf dem PC gespeichertes Unternehmensverzeichnis mithilfe von Cisco WebDialer wählen	<ol style="list-style-type: none"> <li>1. Öffnen Sie einen Webbrowser und rufen Sie ein für WebDialer konfiguriertes Unternehmensverzeichnis auf.</li> <li>2. Klicken Sie auf die gewünschte Nummer.</li> </ol>	„Cisco WebDialer verwenden“ auf Seite 52.
Mithilfe der Rückruf-Funktion von Cisco eine Benachrichtigung erhalten, wenn ein besetzter oder läutender Anschluss verfügbar ist	<ol style="list-style-type: none"> <li>1. Drücken Sie <b>Rückruf</b>, wenn Sie das Besetzt- oder das Freizeichen hören.</li> <li>2. Legen Sie auf. Die Konferenzstation gibt ein akustisches Signal aus, wenn die Leitung frei ist.</li> <li>3. Leiten Sie den Anruf erneut ein.</li> </ol>	Ihr Systemverwalter.
Über einen Eintrag im persönlichen Adressbuch (PAB) wählen	<ol style="list-style-type: none"> <li>1. Wählen Sie  &gt; <b>Persönliches Verzeichnis</b> und melden Sie sich anschließend mit Ihrer Benutzer-ID und der zugehörigen PIN an.</li> <li>2. Wählen Sie <b>Persönliches Adressbuch</b> und suchen Sie nach dem gewünschten Eintrag.</li> </ol>	„Persönliches Verzeichnis auf der Konferenzstation verwenden“ auf Seite 39.
Anruf mithilfe des Cisco-Anschlussmobilitätsprofils einleiten	Melden Sie sich auf einer Konferenzstation beim Cisco-Anschlussmobilitätsdienst an.	„Cisco-Anschlussmobilität verwenden“ auf Seite 33.

## Anrufe annehmen

Sie können einen Anruf entgegennehmen, indem Sie einfach die Taste zum Abheben drücken oder andere Optionen verwenden, sofern diese auf Ihrer Konferenzstation verfügbar sind.

Zweck	Aktion	Weiterführende Informationen:
Während eines Gesprächs einen neuen Anruf annehmen	Drücken Sie <b>Annehm.</b>	„Halten und Heranholen“ auf Seite 20
Gehaltenen Anruf entgegennehmen	Markieren Sie den Anruf und drücken Sie dann auf <b>Heranh.</b>	„Halten und Heranholen“ auf Seite 20
Anruf an das Sprachnachrichtensystem weiterleiten	Drücken Sie <b>SofUml.</b>	„Auf Sprachnachrichten zugreifen“ auf Seite 42
Anruf automatisch annehmen	Verwenden Sie die Funktion zur automatischen Anrufannahme.	„Funktion zum automatischen Annehmen verwenden“ auf Seite 33
Anruf heranholen, der auf einer anderen Konferenzstation geparkt ist	Verwenden Sie die Funktion „Anruf parken“.	„Geparkte Anrufe speichern und abrufen“ auf Seite 29
Auf der Konferenzstation einen Anruf annehmen, der auf einem anderen Apparat läutet	Verwenden Sie die Funktion „PickUp“.	„Umgeleitete Anrufe auf Ihrer Konferenzstation annehmen“ auf Seite 28

## Anrufe beenden

Es gibt zwei Möglichkeiten zum Beenden eines Anrufs.

Zweck	Aktion
Aktuelles Gespräch beenden	Drücken Sie  oder <b>RufEnde.</b>
Anruf bei Beibehaltung eines anderen Anrufs auf derselben Leitung beenden	Drücken Sie <b>RufEnde.</b> Holen Sie den Anruf ggf. zuvor aus der Warteschleife zurück.

# Halten und Heranholen

Sie können Anrufe halten und heranholen.



Zweck	Aktion
Anruf halten	<ol style="list-style-type: none"><li>1. Stellen Sie sicher, dass der Anruf, den Sie in die Warteschleife stellen möchten, markiert ist.</li><li>2. Drücken Sie <b>Halten</b>.</li></ol>
Anruf aus der Warteschleife heranholen	<ol style="list-style-type: none"><li>1. Stellen Sie sicher, dass der gewünschte Anruf markiert ist.</li><li>2. Drücken Sie <b>Heranh</b>.</li></ol>

## Tipps

- Bei der Haltefunktion ertönt üblicherweise Musik oder ein akustisches Signal.
- Anrufe in der Warteschleife werden durch das folgende Symbol angezeigt: 

# Stummschaltung

Bei aktivierter Stummschaltung können Sie die anderen Teilnehmer zwar hören, diese können Sie jedoch nicht hören. Die Stummschaltung kann entweder in Verbindung mit der Konferenzstation oder den externen Mikrofonen verwendet werden.

Zweck	Aktion
Stummschaltung aktivieren	Drücken Sie  .
Stummschaltung deaktivieren	Drücken Sie  .

## Zwischen mehreren Anrufen wechseln

Auf einer Leitung können Sie zwischen mehreren Anrufen hin- und herwechseln. Wenn der Anruf, zu dem Sie wechseln möchten, nicht automatisch markiert ist, können Sie mithilfe der entsprechenden Navigationstaste zu diesem Anruf blättern.

Zweck	Aktion
Zwischen verbundenen Anrufen auf derselben Leitung wechseln	<ol style="list-style-type: none"><li>1. Stellen Sie sicher, dass der Anruf, zu dem Sie wechseln möchten, markiert ist.</li><li>2. Drücken Sie <b>Heranh</b>.</li></ol> Alle aktiven Anrufe werden in die Warteschleife gestellt und der ausgewählte Anruf wird angenommen.
Von einem angenommenen Anruf zur Entgegennahme eines läutenden Anrufs wechseln	Drücken Sie <b>Annehm</b> . Der aktive Anruf wird in die Warteschleife gestellt und der ausgewählte Anruf wird angenommen.

## Mehrere Anrufe anzeigen

Wenn Sie wissen, wie mehrere Anrufe auf der Konferenzstation angezeigt werden, können Sie Ihre Gespräche besser verwalten.

Im Standardansichtsmodus werden Anrufe für die markierte Leitung auf dem Display der Konferenzstation wie folgt angezeigt:

- Anrufe mit der höchsten Prioritätsstufe und der längsten Dauer stehen in der Liste ganz oben.
- Anrufe desselben Typs werden zu einer Gruppe zusammengefasst. Beispielsweise werden alle Anrufe, mit denen Sie interagiert haben, im oberen Bereich zusammengefasst, und Anrufe in der Warteschleife werden als letzte Gruppe angezeigt.

# Anrufe übergeben

Beim der Übergeben wird ein bereits verbundener Anruf weitergeleitet. Das *Ziel* ist die Rufnummer, an die der Anruf übergeben werden soll.

Zweck	Aktion
Anruf übergeben, ohne mit dem Empfänger des Anrufs zu sprechen	<ol style="list-style-type: none"><li>1. Drücken Sie während eines Gesprächs <b>Übergabe</b>.</li><li>2. Geben Sie die gewünschte Nummer ein.</li><li>3. Drücken Sie erneut <b>Übergabe</b>, um die Übergabe durchzuführen, oder drücken Sie <b>RufEnde</b>, um die Übergabe abzubrechen.</li></ol> <p><b>Hinweis</b> Wenn die Konferenzstation die Übergabe bei aufgelegtem Hörer unterstützt, können Sie die Übergabe auch durch Auflegen abschließen.</p>
Anruf übergeben, nachdem Sie mit dem Übergabeempfänger gesprochen haben (Übergabe mit Rücksprache)	<ol style="list-style-type: none"><li>1. Drücken Sie während eines Gesprächs <b>Übergabe</b>.</li><li>2. Geben Sie die gewünschte Nummer ein.</li><li>3. Warten Sie, bis der Übergabeempfänger antwortet.</li><li>4. Drücken Sie erneut <b>Übergabe</b>, um die Übergabe durchzuführen, oder drücken Sie <b>RufEnde</b>, um die Übergabe abzubrechen.</li></ol> <p><b>Hinweis</b> Wenn die Konferenzstation die Übergabe bei aufgelegtem Hörer unterstützt, können Sie die Übergabe auch durch Auflegen abschließen.</p>
Anruf an das Sprachnachrichtensystem weiterleiten	Drücken Sie <b>SofUml</b> . Der Anruf wird automatisch an die Begrüßung des Sprachnachrichtensystems übergeben. „SofUml.“ kann für aktive, läutende oder gehaltene Anrufe verwendet werden.

## Tipps

- Wenn die Übergabe bei aufgelegtem Hörer auf der Konferenzstation aktiviert ist, können Sie entweder auflegen, um die Anrufübergabe abzuschließen, oder **Übergabe** drücken und dann auflegen.
- Wenn die Übergabe bei aufgelegtem Hörer auf der Konferenzstation nicht aktiviert ist, wird der Anruf in die Warteschleife gestellt, wenn Sie auflegen, ohne erneut **Übergabe** zu drücken.
- Anrufe, die sich in der Warteschleife befinden, können nicht mithilfe des Softkeys **Übergabe** umgeleitet werden. Drücken Sie **Heranh.**, um einen Anruf aus der Warteschleife zurückzuholen, bevor Sie diesen übergeben.

# Alle Anrufe an eine andere Nummer umleiten

Sie können auf der Konferenzstation eingehende Anrufe an eine andere Nummer umleiten.

Zweck	Aktion
Rufumleitung auf der Konferenzstation einrichten	Drücken Sie <b>Rufuml.</b> und geben Sie eine Zielnummer ein.
Rufumleitung auf der Konferenzstation beenden	Drücken Sie <b>Rufuml.</b>
Sicherstellen, dass die Rufumleitung auf der Konferenzstation aktiviert ist	Sehen Sie nach, ob die Zielnummer für die Rufumleitung in der Statuszeile angezeigt wird.
Rufumleitung per Fernsteuerung einrichten oder beenden	<ol style="list-style-type: none"><li>1. Melden Sie sich bei den Webseiten für Benutzeroptionen an. Siehe <a href="#">„Auf die Webseiten für Benutzeroptionen zugreifen“</a> auf Seite 43.</li><li>2. Rufen Sie die Einstellungen für die Rufumleitung auf. Siehe <a href="#">„Leitungseinstellungen über das Web steuern“</a> auf Seite 50.</li></ol>

## Tipps

- Geben Sie die Zielnummer für die Rufumleitung genau so ein, wie Sie sie von Ihrer Konferenzstation aus wählen würden. Geben Sie beispielsweise ggf. eine Nummer für die Amtsholung oder die Vorwahl ein.
- Sie können Ihre Anrufe zu einer herkömmlichen analogen Konferenzstation oder zu einer anderen IP-Konferenzstation umleiten. Der Systemverwalter kann die Rufumleitungsfunktion jedoch so einschränken, dass die Umleitung nur zu Nummern innerhalb Ihres Unternehmens möglich ist.
- Ihr Systemverwalter kann die Rufumleitungsbedingungen für die Leitung der Konferenzstation ändern.

## Konferenzgespräche durchführen

Mit Ihrer Konferenzstation können Sie drei oder mehr separate Anrufe zu einem gemeinsamen Gespräch zusammenführen und auf diese Weise ein Konferenzgespräch einleiten.

## Konferenzgesprächstypen

Es gibt zwei Arten von Konferenzgesprächen: Standard- und MeetMe-Konferenzen.

## Standard-Konferenzgespräche

Je nach den Anforderungen Ihrer Arbeitsumgebung und abhängig von der Konfiguration der Konferenzstation stehen Ihnen verschiedene Möglichkeiten zum Erstellen von Standardkonferenzen zur Verfügung.

- **Konfer.:** Mit diesem Softkey können Sie Standardkonferenzen durch Anrufen der einzelnen Teilnehmer einrichten. Diese Standardkonferenzen sind auf den meisten Konferenzstationen verfügbar.
- **KAufsch.:** Mit diesem Softkey können Sie sich auf einen aktiven Anruf auf einer gemeinsam genutzten Leitung aufschalten und den Anruf in eine Standardkonferenz umwandeln. Diese Funktion ist nur auf Konferenzstationen mit einer gemeinsam genutzten Leitung verfügbar.

Weitere Informationen hierzu finden Sie unter [„Standardkonferenz starten oder an dieser teilnehmen“ auf Seite 24.](#)

## MeetMe-Konferenzgespräche

Zum Erstellen einer MeetMe-Konferenz wählen Sie zum angegebenen Zeitpunkt die MeetMe-Telefonnummer. Weitere Informationen hierzu finden Sie unter [„MeetMe-Konferenz starten oder an dieser teilnehmen“ auf Seite 26.](#)

## Standardkonferenz starten oder an dieser teilnehmen

Eine Standardkonferenz ermöglicht es drei oder mehr Personen, ein gemeinsames Telefongespräch zu führen.

Zweck	Aktion
<ul style="list-style-type: none"><li>• Konferenzgespräch durch Anrufen der Teilnehmer starten</li><li>• Neue Teilnehmer zu einer bereits begonnenen Konferenz hinzufügen</li></ul>	<ol style="list-style-type: none"><li>1. Drücken Sie während eines Gesprächs <b>Konfer.</b> (Möglicherweise müssen Sie zunächst den Softkey <b>Weiter</b> drücken, damit <b>Konfer.</b> angezeigt wird.)</li><li>2. Geben Sie die Telefonnummer des Konferenzteilnehmers ein.</li><li>3. Warten Sie, bis die Verbindung mit dem Teilnehmer hergestellt ist.</li><li>4. Drücken Sie erneut <b>Konfer.</b>, um den Teilnehmer zum Gespräch hinzuzufügen.</li><li>5. Wiederholen Sie die Schritte 1 bis 4, um weitere Teilnehmer hinzuzufügen.</li></ol>
An einer Konferenz teilnehmen	Nehmen Sie den Anruf entgegen, wenn die Konferenzstation läutet.
Konferenz durch Aufschalten auf einen Anruf starten	Markieren Sie einen Anruf auf einer gemeinsam genutzten Leitung und drücken Sie <b>KAufsch.</b> (Möglicherweise müssen Sie zunächst den Softkey <b>Weiter</b> drücken, damit <b>KAufsch.</b> angezeigt wird.) Siehe <a href="#">„Gemeinsam genutzte Leitung verwenden“ auf Seite 30.</a>



<b>Zweck</b>	<b>Aktion</b>
Liste der Konferenzteilnehmer anzeigen	<ol style="list-style-type: none"> <li>1. Markieren Sie eine aktive Konferenz.</li> <li>2. Drücken Sie <b>KonfList</b>.</li> </ol> <p>Die Teilnehmer sind in der Reihenfolge aufgelistet, in der sie der Konferenz beigetreten sind. Die zuletzt beigetretenen Teilnehmer stehen dabei in der Liste ganz oben.</p>
Aktualisierte Liste der Teilnehmer aufrufen	Rufen Sie die Konferenzliste auf und wählen Sie <b>Aktual</b> .
Anzeigen, wer die Konferenz gestartet hat	In der Konferenzliste wird die Person, von der die Konferenz gestartet wurde, ganz unten angezeigt. Sie ist außerdem durch ein Sternchen (*) neben dem Namen gekennzeichnet.
Zuletzt zur Konferenz hinzugefügten Teilnehmer entfernen	<p>Drücken Sie <b>RufLös</b>.</p> <p>Sie können Teilnehmer nur dann aus der Konferenz entfernen, wenn das Konferenzgespräch von Ihnen initiiert wurde.</p>
Beliebigen Konferenzteilnehmer entfernen	<ol style="list-style-type: none"> <li>1. Markieren Sie den Namen des gewünschten Teilnehmers.</li> <li>2. Drücken Sie <b>Entf</b>.</li> </ol> <p>Sie können Teilnehmer nur dann aus der Konferenz entfernen, wenn das Konferenzgespräch von Ihnen initiiert wurde.</p>
Eigene Teilnahme an der Konferenz beenden	Legen Sie auf oder drücken Sie <b>RufEnde</b> .

### **Tipp**

- Abhängig von der Konfiguration der Konferenzstation wird eine von Ihnen initiierte Konferenz möglicherweise beendet, wenn Sie diese verlassen. Dies können Sie verhindern, indem Sie die Konferenz vor dem Auflegen an einen anderen Teilnehmer übergeben.

## MeetMe-Konferenz starten oder an dieser teilnehmen

Zum Starten einer MeetMe-Konferenz oder um an einer solchen Konferenz teilzunehmen, wählen Sie die Konferenznummer.

Zweck	Aktion
MeetMe-Konferenz starten	<ol style="list-style-type: none"><li>1. Fragen Sie Ihren Systemverwalter nach der MeetMe-Telefonnummer.</li><li>2. Teilen Sie den gewünschten Teilnehmern die Nummer mit.</li><li>3. Wenn Sie die Konferenz starten möchten, nehmen Sie den Hörer ab, um ein Freizeichen zu erhalten, und drücken Sie <b>MeetMe</b>.</li><li>4. Wählen Sie die MeetMe-Konferenznummer.</li></ol> <p>Jetzt können die Teilnehmer dem Konferenzgespräch beitreten, indem sie die Konferenznummer wählen.</p> <p><b>Hinweis</b> Die Teilnehmer hören ein Besetztzeichen, wenn sie die Konferenznummer wählen, bevor der Initiator die Konferenz eröffnet hat. In diesem Fall müssen die Teilnehmer erneut anrufen.</p>
An einer MeetMe-Konferenz teilnehmen	<p>Wählen Sie die MeetMe-Konferenznummer (die Sie vom Konferenzinitiator erhalten haben).</p> <p><b>Hinweis</b> Sie hören ein Besetztzeichen, wenn Sie die Konferenznummer wählen, bevor der Initiator die Konferenz eröffnet hat. In diesem Fall müssen Sie erneut anrufen.</p>
MeetMe-Konferenz beenden	<p>Alle Teilnehmer müssen auflegen.</p> <p>Das Konferenzgespräch wird nicht automatisch beendet, wenn der Konferenzinitiator seine Verbindung mit dem Gespräch trennt.</p>

# Erweiterte Anrufverarbeitungsfunktionen

---

Zu den erweiterten Aufgaben zur Anrufverarbeitung zählen spezielle Funktionen, die der Systemverwalter abhängig von den konkreten Anforderungen an die Anrufverarbeitung und je nach Arbeitsumgebung für Ihre Cisco Unified IP Conference Station 7937G konfigurieren kann.

## Kurzwahlfunktionen

Mithilfe der Kurzwahlfunktionen können Sie eine Indexnummer eingeben oder ein Element auf dem Display der Konferenzstation auswählen, um einen Anruf einzuleiten. Je nach Konfiguration unterstützt die Konferenzstation mehrere Kurzwahlfunktionen:

- Kurzwahleinträge
- Kurzwahlcodes
- Kurzwahldienst



- 
- Hinweis**
- Zum Einrichten von Kurzwahleinträgen und Kurzwahlcodes müssen Sie auf die Webseiten für die Benutzeroptionen zugreifen. Siehe [„Auf die Webseiten für Benutzeroptionen zugreifen“](#) auf Seite 43.
  - Zum Einrichten des Kurzwahldiensts müssen Sie auf das persönliche Verzeichnis zugreifen. Siehe [„Persönliches Verzeichnis auf der Konferenzstation verwenden“](#) auf Seite 39.
  - Alternativ kann auch Ihr Systemverwalter Kurzwahlfunktionen für Sie konfigurieren.
- 

Zweck	Aktion
Kurzwahleinträge verwenden	<ol style="list-style-type: none"><li>1. Richten Sie Kurzwahleinträge ein. Siehe <a href="#">„Kurzwahlfunktionen über das Web einrichten“</a> auf Seite 46.</li><li>2. Wenn Sie einen Anruf mithilfe von Kurzwahlnummern durchführen möchten, drücken Sie <input type="text"/> &gt; <b>Kurzwahleinträge</b> und wählen Sie anschließend die gewünschte Kurzwahlnummer.</li></ol>
Kurzwahlcodes verwenden	<ol style="list-style-type: none"><li>1. Richten Sie Kurzwahlcodes ein. Siehe <a href="#">„Kurzwahlfunktionen über das Web einrichten“</a> auf Seite 46.</li><li>2. Geben Sie zum Einleiten eines Anrufs den Kurzwahlcode ein und drücken Sie <b>Kurzwahl</b>.</li></ol>

Zweck	Aktion
Kurzwahldienst verwenden	<ol style="list-style-type: none"> <li>1. Erstellen Sie einen Eintrag im persönlichen Adressbuch und weisen Sie diesem einen Kurzwahlcode zu. Siehe <a href="#">„Persönliches Verzeichnis auf der Konferenzstation verwenden“</a> auf Seite 39 oder <a href="#">„Persönliches Verzeichnis im Web verwenden“</a> auf Seite 44.</li> <li>2. Um einen Anruf einzuleiten, greifen Sie auf den Kurzwahldienst Ihrer Konferenzstation zu. Siehe <a href="#">„Persönliches Verzeichnis auf der Konferenzstation verwenden“</a> auf Seite 39.</li> </ol>

## Umgeleitete Anrufe auf Ihrer Konferenzstation annehmen

Mithilfe der Anrufübernahmefunktion „PickUp“ können Sie einen Anruf, der auf der Konferenzstation eines Kollegen läutet, zu Ihrer Konferenzstation umleiten und dort annehmen. Sie können die Anrufübernahmefunktion „Pickup“ beispielsweise dann verwenden, wenn Sie Anrufe gemeinsam mit anderen Mitarbeitern bearbeiten.

Zweck	Aktion
Anruf annehmen, der auf einem anderen Anschluss innerhalb Ihrer Anrufübernahmegruppe läutet	<ol style="list-style-type: none"> <li>1. Führen Sie einen der folgenden Schritte aus: <ul style="list-style-type: none"> <li>– Drücken Sie den Softkey <b>PickUp</b>, sofern dieser angezeigt wird.</li> <li>– Wenn <b>PickUp</b> nicht angezeigt wird, nehmen Sie den Hörer ab. Der Softkey wird jetzt angezeigt und Sie können <b>PickUp</b> drücken.</li> </ul> <p>Wenn Ihre Konferenzstation die automatische Übernahme unterstützt, sind Sie jetzt mit dem Anrufer verbunden.</p> </li> <li>2. Wenn Sie einen Rufton hören, drücken Sie <b>Annehm.</b>, um die Verbindung mit dem Gesprächspartner herzustellen.</li> </ol>
Anruf annehmen, der auf einem anderen Anschluss außerhalb Ihrer Gruppe läutet	<ol style="list-style-type: none"> <li>1. Führen Sie einen der folgenden Schritte aus: <ul style="list-style-type: none"> <li>– Drücken Sie den Softkey <b>GPickUp</b>, sofern dieser angezeigt wird.</li> <li>– Wenn <b>GPickUp</b> nicht angezeigt wird, nehmen Sie den Hörer ab. Der Softkey wird jetzt angezeigt und Sie können <b>GPickUp</b> drücken.</li> </ul> </li> <li>2. Geben Sie den Gruppenübernahmecode ein. <p>Wenn Ihre Konferenzstation die automatische Übernahme unterstützt, sind Sie jetzt mit dem Anrufer verbunden.</p> </li> <li>3. Wenn Sie einen Rufton hören, drücken Sie <b>Annehm.</b>, um die Verbindung mit dem Gesprächspartner herzustellen.</li> </ol>

Zweck	Aktion
Anruf annehmen, der auf einem anderen Anschluss Ihrer Gruppe oder einer verknüpften Gruppe läutet	<ol style="list-style-type: none"> <li>Führen Sie einen der folgenden Schritte aus: <ul style="list-style-type: none"> <li>Drücken Sie den Softkey <b>APickUp</b>, sofern dieser angezeigt wird.</li> <li>Wenn <b>APickUp</b> nicht angezeigt wird, nehmen Sie den Hörer ab. Der Softkey wird jetzt angezeigt und Sie können <b>APickUp</b> drücken.</li> </ul> <p>Wenn Ihre Konferenzstation die automatische Übernahme unterstützt, sind Sie jetzt mit dem Anrufer verbunden.</p> </li> <li>Wenn Sie einen Rufton hören, drücken Sie <b>Annehm.</b>, um die Verbindung mit dem Gesprächspartner herzustellen.</li> </ol>

### Tipps

- Durch Drücken von **PickUp** und **GPickUp** wird der Anruf angenommen, der bereits am längsten läutet.
- Durch Drücken von **APickUp** werden Sie mit dem Anruf für die Anrufübernahmegruppe verbunden, dem die höchste Priorität zugewiesen ist. Die Priorität für Anrufübernahmegruppen wird vom Systemverwalter festgelegt.

## Geparkte Anrufe speichern und abrufen

Sie können einen Anruf parken, wenn er gespeichert werden soll. Dann können Sie oder eine andere Person diesen Anruf von einer anderen Konferenzstation innerhalb des Cisco Unified Communications Manager-Systems (z. B. am Schreibtisch eines Kollegen oder in einem Konferenzraum) aus abrufen.

Zweck	Aktion
Aktiven Anruf mit der Parkfunktion speichern	<ol style="list-style-type: none"> <li>Drücken Sie während eines Anrufs <b>Parken</b>. (Möglicherweise müssen Sie zunächst den Softkey <b>Weiter</b> drücken, damit <b>Parken</b> angezeigt wird.)</li> <li>Notieren Sie sich die auf dem Display Ihrer Konferenzstation angezeigte Nummer, unter der der Anruf geparkt wurde.</li> <li>Legen Sie auf.</li> </ol>
Geparkten Anruf abrufen	Um einen geparkten Anruf zurückzuholen, geben Sie auf einer beliebigen Konferenzstation innerhalb Ihres Netzwerks die Nummer ein, unter der der Anruf geparkt wurde.



---

**Hinweis** Sie haben nur begrenzt Zeit, einen geparkten Anruf abzurufen, bevor er zurückgesetzt wird, und bei der ursprünglich gewählten Nummer läutet. Weitere Informationen hierzu erhalten Sie von Ihrem Systemverwalter.

---

## Gemeinsam genutzte Leitung verwenden

In folgenden Situationen werden Sie möglicherweise von Ihrem Systemverwalter gebeten, eine gemeinsam genutzte Leitung zu verwenden:

- Sie verfügen über mehrere Konferenzstationen und möchten nur eine Telefonnummer verwenden
- Sie sind gemeinsam mit Kollegen für die Bearbeitung von Anrufen zuständig.
- Sie nehmen Gespräche für einen Vorgesetzten an.

## Grundlegende Informationen zu gemeinsam genutzten Leitungen

### Symbol „Remote genutzt“

Das Symbol „Remote genutzt“  wird angezeigt, wenn auf einer anderen Konferenzstation, mit der Sie sich die Leitung teilen, ein Gespräch geführt wird. Auch wenn das Symbol für die Remote-Nutzung angezeigt wird, können Sie auf der gemeinsam genutzten Leitung weiterhin Anrufe einleiten und annehmen.

### Anrufinformationen anzeigen und Aufschaltfunktion

Auf den Konferenzstationen, die sich eine Leitung teilen, werden Informationen zu aus- und eingehenden Anrufen auf der gemeinsam genutzten Leitung angezeigt. Zu diesen Informationen gehören z. B. die Anrufer-ID und die Anrufdauer.

Wenn Sie derartige Anrufinformationen sehen, können Sie und die anderen Benutzer der gemeinsam genutzten Leitung sich mit **Aufsch.** oder **KAufsch.** auf Anrufe aufschalten. Siehe [„Sich auf einen Anruf auf einer gemeinsam genutzten Leitung aufschalten“](#) auf Seite 31.

### Privatfunktion

Wenn Sie nicht möchten, dass die Kollegen, mit denen Sie sich eine Leitung teilen, Ihre Anrufinformationen sehen, müssen Sie die Privatfunktion aktivieren. Dies hat gleichzeitig zur Folge, dass diese sich nicht auf Ihre Anrufe aufschalten können. Siehe [„Verhindern, dass Dritte einen über eine gemeinsam genutzte Leitung geführten Anruf sehen oder sich auf diesen aufschalten können“](#) auf Seite 32.



---

**Hinweis** Die maximal zulässige Anzahl von Anrufen auf einer gemeinsam genutzten Leitung ist von Konferenzstation zu Konferenzstation unterschiedlich.

---

# Sich auf einen Anruf auf einer gemeinsam genutzten Leitung aufschalten

Mithilfe von **Aufsch.** oder **KAufsch.** können Sie sich je nach Konfiguration der Konferenzstation auf ein Gespräch auf einer gemeinsam genutzten Leitung aufschalten.



Zweck	Aktion
Prüfen, ob die gemeinsam genutzte Leitung verwendet wird	Suchen Sie links unten im Display der Konferenzstation das Symbol „Remote genutzt“:  .
Sich zu einem Gespräch auf der gemeinsam genutzten Leitung mit dem Softkey <b>Aufsch.</b> hinzufügen	<ol style="list-style-type: none"><li>1. Markieren Sie einen remote geführten Anruf.</li><li>2. Drücken Sie <b>Aufsch.</b> (Möglicherweise müssen Sie zunächst den Softkey <b>Weiter</b> drücken, damit <b>Aufsch.</b> angezeigt wird.) Die anderen Gesprächsteilnehmer hören einen Signalton, der sie über Ihre Anwesenheit informiert.</li></ol>
Sich selbst zu einem Gespräch auf der gemeinsam genutzten Leitung mit dem Softkey <b>KAufsch.</b> hinzufügen	<ol style="list-style-type: none"><li>1. Markieren Sie einen remote geführten Anruf.</li><li>2. Drücken Sie <b>KAufsch.</b> (Möglicherweise müssen Sie zunächst den Softkey <b>Weiter</b> drücken, damit <b>KAufsch.</b> angezeigt wird.) Die anderen Gesprächsteilnehmer hören einen Signalton, der Anruf wird kurz unterbrochen und die Anrufinformationen auf dem Display der Konferenzstation ändern sich.</li></ol>
Neue Konferenzteilnehmer zu einem Anruf hinzufügen, auf den Sie sich aufgeschaltet haben	Schalten Sie sich mithilfe von <b>KAufsch.</b> auf den Anruf auf, wenn verfügbar. Anders als bei <b>Aufsch.</b> wandelt <b>KAufsch.</b> den Anruf in ein Standardkonferenzgespräch um, zu dem Sie weitere Teilnehmer hinzufügen können. Siehe „ <a href="#">Konferenzgespräche durchführen</a> “ auf Seite 23.
Anruf verlassen, auf den Sie sich aufgeschaltet haben	Legen Sie auf. Wenn Sie <b>Aufsch.</b> verwendet haben und auflegen, hören die übrigen Gesprächsteilnehmer einen Signalton für die Trennung der Verbindung und der ursprüngliche Anruf wird fortgesetzt. Wenn Sie <b>KAufsch.</b> verwendet haben und auflegen, bleibt der Anruf ein Konferenzgespräch (sofern noch mindestens drei Teilnehmer daran beteiligt sind).

## Tipps

- Wenn auf einer Konferenzstation mit einer gemeinsam genutzten Leitung die Privatfunktion aktiviert ist, werden auf den anderen Konferenzstationen der gemeinsam genutzten Leitung keine Anrufinformationen und Softkeys für das Aufschalten angezeigt.
- Wird ein Anruf, auf den Sie sich mithilfe von **Aufsch.** aufgeschaltet haben, in die Warteschleife gestellt, übergeben oder in eine Konferenz umgewandelt, werden Sie von dem Anruf getrennt.

## Verhindern, dass Dritte einen über eine gemeinsam genutzte Leitung geführten Anruf sehen oder sich auf diesen aufschalten können

Wenn Sie eine gemeinsam genutzte Leitung verwenden, können Sie mit der Privatfunktion verhindern, dass andere Nutzer derselben Leitung Ihre Anrufe sehen oder sich auf diese aufschalten können. Die Privatfunktion kann Ihr Systemverwalter für Sie einrichten.

Zweck	Aktion
Verhindern, dass Dritte über eine gemeinsam genutzte Leitung geführte Anrufe sehen oder sich auf diese aufschalten können	<ol style="list-style-type: none"><li>1. Drücken Sie die Taste <b>Privat</b>.</li><li>2. Die Privatfunktion ist aktiviert, wenn auf dem Hauptdisplay das Symbol  neben Ihrer Verzeichnisnummer angezeigt wird.</li></ol>
Zulassen, dass Dritte über eine gemeinsam genutzte Leitung geführte Anrufe sehen oder sich auf diese aufschalten können	<ol style="list-style-type: none"><li>1. Drücken Sie die Taste <b>Privat</b>.</li><li>2. Die Privatfunktion ist deaktiviert, wenn auf dem Hauptdisplay das Symbol  neben Ihrer Verzeichnisnummer angezeigt wird.</li></ol>

### Tipp

- Auch wenn bei einer Konferenzstation, die zu einer gemeinsam genutzten Leitung gehört, die Privatfunktion aktiviert ist, können Sie nach wie vor Anrufe über diese Leitung einleiten und annehmen.

## Verdächtige Anrufe zurückverfolgen



Falls Sie verdächtige oder böswillige Anrufe erhalten, kann der Systemverwalter für Ihre Konferenzstation die Funktion zur Identifizierung böswilliger Anrufe aktivieren. Mit dieser Funktion können Sie einen aktiven Anruf als verdächtig markieren, wodurch einige automatische Zurückverfolgungs- und Benachrichtigungsmeldungen ausgelöst werden.

Zweck	Aktion
Systemverwalter über einen verdächtigen oder belästigenden Anruf benachrichtigen	Drücken Sie <b>FangSch</b> . Sie hören ein akustisches Signal und sehen die Meldung „Fang-Schaltung aktiviert“ auf dem Display.



# Cisco-Anschlussmobilität verwenden

Mit der Cisco-Anschlussmobilität (AM) können Sie eine Konferenzstation vorübergehend als Ihre eigene konfigurieren. Nach der Anmeldung bei der AM wird Ihr Benutzerprofil, einschließlich der Telefonleitung, Funktionen, eingerichteten Dienste und webbasierten Einstellungen, für die Konferenzstation übernommen. Die AM-Funktion kann nur vom Systemverwalter für Sie konfiguriert werden.

Zweck	Aktion
Bei der AM anmelden	<ol style="list-style-type: none"><li>1. Wählen Sie  &gt; <b>Dienste &gt; AM-Dienst</b> (konkreter Name lautet ggf. anders).</li><li>2. Geben Sie Ihre Benutzer-ID und Ihre PIN ein (die Sie vom Systemverwalter erhalten haben).</li><li>3. Wählen Sie ein Geräteprofil, wenn Sie dazu aufgefordert werden.</li></ol>
Von der AM abmelden	<ol style="list-style-type: none"><li>1. Wählen Sie  &gt; <b>Dienste &gt; AM-Dienst</b> (konkreter Name lautet ggf. anders).</li><li>2. Drücken Sie <b>Ja</b>, wenn Sie gefragt werden, ob Sie sich abmelden möchten.</li></ol>

## Tipps

- Die AM meldet Sie nach einem bestimmten Zeitraum automatisch ab. Das entsprechende Zeitlimit wird vom Systemverwalter festgelegt.
- Über die Webseiten für Benutzeroptionen vorgenommene Änderungen am AM-Profil sind ab dem Zeitpunkt der nächsten AM-Anmeldung über die Konferenzstation gültig.
- Einstellungen, die nur über die Konferenzstation gesteuert werden, sind nicht Bestandteil des AM-Profiles.

# Funktion zum automatischen Annehmen verwenden



Wenn die Funktion zum automatischen Annehmen aktiviert ist, nimmt die Konferenzstation eingehende Anrufe automatisch nach kurzer Zeit an. Ihr Systemverwalter konfiguriert die Funktion zum automatischen Annehmen so, dass Anrufe über die Konferenzstation angenommen werden. Sie können die Funktion zum automatischen Annehmen verwenden, wenn Sie eine große Anzahl von Anrufen bearbeiten.

# Einstellungen der Konferenzstation ändern

Sie können den Rufton, die Ruftonlautstärke, das Display und die Sprachnachrichtenanzeige Ihrer Cisco Unified IP Conference Station 7937G anpassen.

## Ruftöne und die Nachrichtenanzeige anpassen

Sie können anpassen, wie Sie über eingehende Anrufe und neue Sprachnachrichten informiert werden. Außerdem können Sie die Ruftonlautstärke für die Konferenzstation anpassen.

Zweck	Aktion
Rufton ändern	<ol style="list-style-type: none"><li>1. Wählen Sie  &gt; <b>Einstellungen</b> &gt; <b>Benutzervoreinstellungen</b> &gt; <b>Ruftontyp</b>.</li><li>2. Markieren Sie einen Rufton und drücken Sie <b>Wiederg.</b>, um sich den Rufton anzuhören.</li><li>3. Drücken Sie <b>Auswahl</b> und <b>Speich.</b>, um den Rufton auszuwählen.</li></ol>
Anzeige für neue Sprachnachrichten auf der Konferenzstation ändern	<ol style="list-style-type: none"><li>1. Melden Sie sich bei den Webseiten für Benutzeroptionen an. Siehe <a href="#">„Auf die Webseiten für Benutzeroptionen zugreifen“</a> auf Seite 43.</li><li>2. Rufen Sie die Nachrichteneinstellungen auf. Siehe <a href="#">„Leitungseinstellungen über das Web steuern“</a> auf Seite 50.</li></ol> <p><b>Hinweis</b> Bevor Sie Zugriff auf diese Einstellung haben, muss der Systemverwalter sie möglicherweise für Sie aktivieren.</p>
Lautstärke für Ruftöne einstellen	Drücken Sie im Zustand „Aufgelegt“ (d. h., es besteht keine Anrufaktivität)  oder  . Die Lautstärke wird automatisch gespeichert.

# Display der Konferenzstation anpassen

Sie können die Eigenschaften des Displays der Konferenzstation anpassen.



Zweck	Aktion
Display-Kontrast ändern	<ol style="list-style-type: none"><li>1. Wählen Sie  &gt; <b>Einstellungen &gt; Benutzervoreinstellungen &gt; Kontrast.</b></li><li>2. Drücken Sie + oder -, um die Kontrasteinstellungen anzupassen.</li><li>3. Drücken Sie <b>Speich.</b></li></ol>
Sprache der auf dem Display angezeigten Informationen ändern	<ol style="list-style-type: none"><li>1. Melden Sie sich bei den Webseiten für Benutzeroptionen an. Siehe <a href="#">„Auf die Webseiten für Benutzeroptionen zugreifen“</a> auf Seite 43.</li><li>2. Rufen Sie die Benutzereinstellungen auf. Siehe <a href="#">„Benutzereinstellungen über das Web steuern“</a> auf Seite 49.</li></ol>

# Anrufprotokolle und Verzeichnisse verwenden

In diesem Abschnitt wird beschrieben, wie Sie Anrufprotokolle und Verzeichnisse auf Ihrer Cisco Unified IP Conference Station 7937G einsetzen können. Beide Funktionen werden über die Verzeichnistaste  aufgerufen.

## Anrufprotokolle verwenden

Ihre Konferenzstation führt Protokoll über die Anrufe. Die Anrufprotokolle enthalten Daten über die Anrufe in Abwesenheit, die gewählten Nummern und die angenommenen Anrufe.

Zweck	Aktion
Anrufprotokolle anzeigen	Wählen Sie  > <b>Anrufe in Abwesenheit, Gewählte Rufnummern</b> oder <b>Angenommene Anrufe</b> . In jedem Protokoll können bis zu 100 Einträge gespeichert werden. Um einen verkürzt dargestellten Eintrag vollständig anzuzeigen, markieren Sie diesen und drücken Sie <b>NrBearb</b> .
Anrufprotokolle zurücksetzen	Wählen Sie  gefolgt von <b>Leeren</b> . Auf diese Weise werden alle Einträge in allen Protokollen gelöscht.
Über ein Anrufprotokoll wählen (während Sie kein weiteres Gespräch führen)	<ol style="list-style-type: none"><li>1. Wählen Sie  &gt; <b>Anrufe in Abwesenheit, Gewählte Rufnummern</b> oder <b>Angenommene Anrufe</b>.</li><li>2. Markieren Sie den gewünschten Eintrag im Anrufprotokoll.</li><li>3. Nehmen Sie den Hörer ab, um den Anruf einzuleiten.</li></ol>

Zweck	Aktion
Über ein Anrufprotokoll wählen (während Sie ein weiteres Gespräch führen)	<ol style="list-style-type: none"> <li>1. Wählen Sie  &gt; <b>Anrufe in Abwesenheit, Gewählte Rufnummern</b> oder <b>Angenommene Anrufe</b>.</li> <li>2. Markieren Sie den gewünschten Eintrag im Anrufprotokoll.</li> <li>3. Drücken Sie <b>Wählen</b>.</li> <li>4. Wählen Sie anschließend die Menüoption mit der gewünschten Aktion für den ersten Anruf aus: <ul style="list-style-type: none"> <li>– <b>Halten</b>: Der erste Anruf wird gehalten und die neue Nummer wird gewählt.</li> <li>– <b>Übergabe</b>: Der erste Gesprächsteilnehmer wird mit dem zweiten verbunden und Sie nehmen nicht weiter am Gespräch teil. (Drücken Sie nach dem Wählen <b>Übergabe</b>, um die Aktion durchzuführen.)</li> <li>– <b>Konferenz</b>: Es wird eine Konferenz mit allen Gesprächsteilnehmern (einschließlich Ihnen) eingeleitet. (Drücken Sie nach dem Wählen <b>Konfer.</b>, um die Aktion durchzuführen.)</li> <li>– <b>RufEnde</b>: Der erste Anruf wird beendet und die neue Nummer wird gewählt.</li> </ul> </li> </ol>



## Aus einem Verzeichnis wählen

Je nach Konfiguration unterstützt die Konferenzstation Funktionen für ein Unternehmensverzeichnis und ein persönliches Verzeichnis:

- Unternehmensverzeichnis: Geschäftskontakte, auf die Sie über Ihre Konferenzstation Zugriff haben. Das Unternehmensverzeichnis wird von Ihrem Systemverwalter eingerichtet und verwaltet.
- Persönliches Verzeichnis: In diesem Verzeichnis werden die persönlichen Kontakte und die ihnen zugeordneten Kurzwahlcodes gespeichert, die Sie über Ihre Konferenzstation und die Webseiten für Benutzeroptionen konfigurieren und aufrufen. Das persönliche Verzeichnis enthält folgende Menüelemente:
  - Persönliches Adressbuch (PAB): Ein Verzeichnis Ihrer persönlichen Kontakte.
  - Kurzwahldienst: Eine Methode zum schnellen Wählen, mit der Sie PAB-Einträge und Telefonnummern einer Kurzwahlliste zuordnen können. Wählen Sie hierzu in der Liste die gewünschte Nummer aus.

# Unternehmensverzeichnis auf der Konferenzstation verwenden

Über ein Unternehmensverzeichnis können Sie Kollegen anrufen.

Zweck	Aktion
Über ein Unternehmensverzeichnis wählen (während Sie kein weiteres Gespräch führen)	<ol style="list-style-type: none"><li>1. Wählen Sie  &gt; <b>Unternehmensverzeichnis</b> (konkreter Name lautet ggf. anders).</li><li>2. Geben Sie über das Tastenfeld einen vollständigen Namen oder den Anfang eines Namens ein und drücken Sie anschließend <b>Suchen</b>.</li><li>3. Um eine Nummer zu wählen, drücken Sie den Listeneintrag oder blättern Sie zu diesem und nehmen Sie dann den Hörer ab.</li></ol>
Über ein Unternehmensverzeichnis wählen (während Sie ein weiteres Gespräch führen)	<ol style="list-style-type: none"><li>1. Wählen Sie  &gt; <b>Unternehmensverzeichnis</b> (konkreter Name lautet ggf. anders).</li><li>2. Geben Sie über das Tastenfeld einen vollständigen Namen oder den Anfang eines Namens ein und drücken Sie anschließend <b>Suchen</b>.</li><li>3. Blättern Sie zu einem Listeneintrag und drücken Sie anschließend <b>Wählen</b>.</li><li>4. Wählen Sie anschließend die Menüoption mit der gewünschten Aktion für den ersten Anruf aus:<ul style="list-style-type: none"><li>– <b>Halten</b>: Der erste Anruf wird gehalten und die neue Nummer wird gewählt.</li><li>– <b>Übergabe</b>: Der erste Gesprächsteilnehmer wird mit dem zweiten verbunden und Sie nehmen nicht weiter am Gespräch teil. (Drücken Sie nach dem Wählen <b>Übergabe</b>, um die Aktion durchzuführen.)</li><li>– <b>Konferenz</b>: Es wird eine Konferenz mit allen Gesprächsteilnehmern (einschließlich Ihnen) eingeleitet. (Drücken Sie nach dem Wählen <b>Konfer.</b>, um die Aktion durchzuführen.)</li><li>– <b>RufEnde</b>: Der erste Anruf wird beendet und die neue Nummer wird gewählt.</li></ul></li></ol>

## Tipp

- Geben Sie mithilfe der Zifferntasten auf dem Tastenfeld die gewünschten Zeichen ein. Mithilfe der Navigationstasten der Konferenzstation können Sie zwischen den Eingabefeldern wechseln.

## Persönliches Verzeichnis auf der Konferenzstation verwenden

Das persönliche Verzeichnis besteht aus Ihrem persönlichen Adressbuch (PAB) und dem Kurzwahldienst. In diesem Abschnitt erfahren Sie, wie Sie das persönliche Verzeichnis auf der Konferenzstation einrichten und verwenden. Weitere Informationen zur Verwendung des persönlichen Verzeichnisses im Web finden Sie unter „[Persönliches Verzeichnis im Web verwenden](#)“ auf Seite 44.

Zweck	Aktion
Persönliches Verzeichnis (PAB und Kurzwahlcodes) aufrufen	<ol style="list-style-type: none"> <li>1. Wählen Sie  &gt; <b>Persönliches Verzeichnis</b> (konkreter Name lautet ggf. anders).</li> <li>2. Geben Sie Ihre Benutzer-ID und die zugehörige PIN für das persönliche Verzeichnis ein und drücken Sie <b>Senden</b>.</li> </ol>
Nach einem PAB-Eintrag suchen	<ol style="list-style-type: none"> <li>1. Öffnen Sie das persönliche Verzeichnis und wählen Sie <b>Persönliches Adressbuch</b>.</li> <li>2. Geben Sie Suchkriterien ein und drücken Sie <b>Senden</b>. Mit <b>Vor</b> oder <b>Weiter</b> können Sie durch die Listeneinträge navigieren.</li> <li>3. Markieren Sie den gewünschten PAB-Eintrag und drücken Sie <b>Auswahl</b>.</li> </ol>
Über einen PAB-Eintrag wählen	<ol style="list-style-type: none"> <li>1. Suchen Sie nach einem PAB-Eintrag.</li> <li>2. Markieren Sie den gewünschten Eintrag und drücken Sie <b>Auswahl</b>.</li> <li>3. Drücken Sie <b>Wählen</b>. (Möglicherweise müssen Sie zunächst den Softkey <b>Weiter</b> drücken, damit <b>Wählen</b> angezeigt wird.)</li> <li>4. Markieren Sie die gewünschte Nummer und drücken Sie <b>OK</b>.</li> <li>5. Drücken Sie zum Wählen der Nummer erneut die Taste <b>OK</b>.</li> </ol>
Einen PAB-Eintrag löschen	<ol style="list-style-type: none"> <li>1. Suchen Sie nach einem PAB-Eintrag.</li> <li>2. Markieren Sie den gewünschten Listeneintrag und drücken Sie <b>Auswahl</b>.</li> <li>3. Drücken Sie <b>Entfern</b>. (Möglicherweise müssen Sie zunächst den Softkey <b>Weiter</b> drücken, damit <b>Entfern</b> angezeigt wird.)</li> <li>4. Bestätigen Sie den Löschvorgang mit <b>OK</b>.</li> </ol>
Einen PAB-Eintrag bearbeiten	<ol style="list-style-type: none"> <li>1. Suchen Sie nach einem PAB-Eintrag.</li> <li>2. Markieren Sie den gewünschten Eintrag und drücken Sie <b>Auswahl</b>.</li> <li>3. Wählen Sie <b>Bearb.</b>, um einen Namen oder eine E-Mail-Adresse zu ändern. (Möglicherweise müssen Sie zunächst den Softkey <b>Weiter</b> drücken, damit <b>Bearb.</b> angezeigt wird.) Wählen Sie ggf. <b>Telefone</b>, um eine Telefonnummer zu ändern.</li> <li>4. Drücken Sie <b>Aktual</b>.</li> </ol>

Zweck	Aktion
Einen neuen PAB-Eintrag hinzufügen	<ol style="list-style-type: none"> <li>1. Öffnen Sie das persönliche Verzeichnis und wählen Sie <b>Persönliches Adressbuch</b>.</li> <li>2. Drücken Sie <b>Senden</b>.</li> <li>3. Drücken Sie <b>Neu</b>. (Möglicherweise müssen Sie zunächst den Softkey <b>Weiter</b> drücken, damit <b>Neu</b> angezeigt wird.)</li> <li>4. Geben Sie über das Tastenfeld der Konferenzstation den Namen und die E-Mail-Adresse ein.</li> <li>5. Wählen Sie <b>Telefone</b> und geben Sie über das Tastenfeld Telefonnummern ein. Geben Sie ggf. eine Nummer für die Amtsholung oder die Vorwahl ein.</li> <li>6. Drücken Sie <b>Senden</b>, um den Eintrag der Datenbank hinzuzufügen.</li> </ol>
Einem PAB-Eintrag einen Kurzwahlcode zuweisen	<ol style="list-style-type: none"> <li>1. Suchen Sie nach einem PAB-Eintrag.</li> <li>2. Markieren Sie den gewünschten Eintrag und drücken Sie <b>Auswahl</b>.</li> <li>3. Drücken Sie <b>Kurzwahl</b>.</li> <li>4. Markieren Sie die Nummer, die Sie zur Kurzwahlliste hinzufügen möchten, und drücken Sie <b>Auswahl</b>.</li> <li>5. Markieren Sie einen nicht zugewiesenen Kurzwahleintrag und drücken Sie <b>Auswahl</b>.</li> </ol>
Einen neuen Kurzwahlcode hinzufügen (ohne Verwendung eines PAB-Eintrags)	<ol style="list-style-type: none"> <li>1. Öffnen Sie das persönliche Verzeichnis und wählen Sie <b>Persönl. Kurzwahleinträge</b>.</li> <li>2. Markieren Sie einen nicht zugewiesenen Kurzwahleintrag und drücken Sie <b>Auswahl</b>. (Möglicherweise müssen Sie zunächst den Softkey <b>Weiter</b> drücken, damit ein nicht zugewiesener Eintrag angezeigt wird.)</li> <li>3. Drücken Sie <b>Zuweis</b>.</li> <li>4. Geben Sie eine Telefonnummer ein.</li> <li>5. Drücken Sie <b>Aktual</b>.</li> </ol>
Nach Kurzwahlcodes suchen	<ol style="list-style-type: none"> <li>1. Öffnen Sie das persönliche Verzeichnis und wählen Sie <b>Persönl. Kurzwahleinträge</b>.</li> <li>2. Markieren Sie den gewünschten Listeneintrag und drücken Sie <b>Auswahl</b>. Mit <b>Vor</b> oder <b>Weiter</b> können Sie durch die Listeneinträge navigieren.</li> </ol>
Einen Anruf mit einem Kurzwahlcode einleiten	<ol style="list-style-type: none"> <li>1. Suchen Sie einen Kurzwahleintrag.</li> <li>2. Markieren Sie den gewünschten Listeneintrag und drücken Sie <b>Auswahl</b>.</li> <li>3. Drücken Sie <b>Wählen</b>.</li> <li>4. Drücken Sie <b>OK</b>, um die Aktion durchzuführen.</li> </ol>



<b>Zweck</b>	<b>Aktion</b>
Einen Kurzwahlcode löschen	<ol style="list-style-type: none"> <li><b>1.</b> Suchen Sie einen Kurzwahleintrag.</li> <li><b>2.</b> Markieren Sie den gewünschten Listeneintrag und drücken Sie <b>Auswahl</b>.</li> <li><b>3.</b> Drücken Sie <b>Entf</b>.</li> </ol>
Sich von Ihrem persönlichen Verzeichnis abmelden	<ol style="list-style-type: none"> <li><b>1.</b> Markieren Sie im Menü „Persönliches Verzeichnis“ den Eintrag <b>Abmelden</b> und drücken Sie <b>Auswahl</b>.</li> <li><b>2.</b> Drücken Sie <b>OK</b>.</li> </ol>

### **Tipps**

- Die Benutzer-ID und die zugehörige PIN für die Anmeldung beim persönlichen Verzeichnis erhalten Sie von Ihrem Systemverwalter.
- Nach einem bestimmten Zeitraum werden Sie automatisch vom persönlichen Verzeichnis abgemeldet. Dieser Zeitraum ist variabel. Weitere Informationen erhalten Sie vom Systemverwalter.
- Geben Sie mithilfe der Zifferntasten auf dem Tastenfeld die gewünschten Zeichen ein. Mithilfe der Navigationstasten der Konferenzstation können Sie zwischen den Eingabefeldern wechseln.

# Auf Sprachnachrichten zugreifen

Sprachnachrichten können mithilfe des Softkeys **Nachr.** abgerufen werden.



**Hinweis** Von Ihrem Unternehmen wird festgelegt, welcher Sprachnachrichtendienst innerhalb des Systems Ihrer Cisco Unified IP Conference Station 7937G verwendet wird. Die genauesten und detailliertesten Informationen finden Sie in der Dokumentation zum Sprachnachrichtendienst.

Zweck	Aktion
Sprachnachrichtendienst einrichten und anpassen	Drücken Sie den Softkey <b>Nachr.</b> und befolgen Sie die Sprachanweisungen. Falls auf Ihrem Display ein Menü angezeigt wird, wählen Sie das gewünschte Menüelement aus.
Überprüfen, ob neue Sprachnachrichten vorliegen	Achten Sie auf die folgenden visuellen und akustischen Signale: <ul style="list-style-type: none"><li>• Rote LED-Anzeigen auf der Konferenzstation</li><li>• Nachrichtensymbol auf dem Display</li><li>• Signalton beim Tätigen eines Anrufs</li></ul> Weitere Informationen zum Konfigurieren der Nachrichtenanzeige finden Sie unter <a href="#">„Ruftöne und die Nachrichtenanzeige anpassen“</a> auf Seite 34.
Sprachnachrichten abhören oder auf das Sprachnachrichtensystem zugreifen	Drücken Sie den Softkey <b>Nachr.</b> Je nach verwendetem Sprachnachrichtendienst wird entweder automatisch die Nummer des Sprachnachrichtendienstes gewählt oder auf dem Display wird ein Menü angezeigt.
Anruf an das Sprachnachrichtensystem weiterleiten	Drücken Sie den Softkey <b>SofUml.</b> Die Funktion „SofUml.“ leitet Anrufe (auch läutende oder gehaltene Anrufe) automatisch an das Sprachnachrichtensystem um. Der Anrufer hört dann die Begrüßung des Sprachnachrichtensystems und kann eine Nachricht hinterlassen.

# Webseiten für Benutzeroptionen

---

Ihre Cisco Unified IP Conference Station 7937G ist ein Netzwerkgerät, das mit anderen Netzwerkgeräten innerhalb Ihres Unternehmens einschließlich Ihres Computers bestimmte Informationen austauschen kann. Sie können sich über Ihren Computer bei den Webseiten für Benutzeroptionen anmelden. Hier haben Sie Zugriff auf Funktionen, Einstellungen und Dienste für Ihre Konferenzstation.

## Auf die Webseiten für Benutzeroptionen zugreifen

In diesem Abschnitt erfahren Sie, wie Sie sich anmelden und eine Konferenzstation auswählen.

Zweck	Vorgehensweise
Sich bei den Webseiten für Benutzeroptionen anmelden	<ol style="list-style-type: none"><li>1. Vom Systemverwalter erhalten Sie die URL der Webseiten für Benutzeroptionen für Cisco Unified Communications Manager, einen Benutzernamen sowie ein Kennwort.</li><li>2. Öffnen Sie auf Ihrem Computer einen Webbrowser, geben Sie die URL ein und melden Sie sich an. Klicken Sie auf <b>Ja</b> oder <b>Zertifikat installieren</b>, wenn Sie zum Bestätigen der Sicherheitseinstellungen aufgefordert werden.  Die Hauptseite der Webseiten für Benutzeroptionen für Cisco Unified Communications Manager wird angezeigt. Auf dieser Seite können Sie <b>Benutzeroptionen</b> auswählen, über die Sie Zugriff auf Geräteeinstellungen, Benutzereinstellungen, Verzeichnisfunktionen, ein persönliches Adressbuch und den Kurzwahldienst haben.</li></ol>
Nach der Anmeldung ein Gerät auswählen	<ol style="list-style-type: none"><li>1. Melden Sie sich bei den Webseiten für Benutzeroptionen an und wählen Sie <b>Benutzeroptionen &gt; Gerät</b>. Die Seite „Gerätekonfiguration“ wird angezeigt.</li><li>2. Wenn Ihnen mehrere Konferenzstationen zugewiesen sind, stellen Sie sicher, dass die entsprechende Konferenzstation ausgewählt ist. Wählen Sie ggf. im Dropdown-Menü „Name“ eine andere Konferenzstation aus. Auf der Seite „Gerätekonfiguration“ haben Sie Zugriff auf alle für Ihre Konferenzstation verfügbaren Optionen, wie beispielsweise Leitungseinstellungen, Kurzwahleinträge, Telefondienste und Dienst-URL. Wählen Sie <b>Benutzeroptionen &gt; Gerät</b>, um von einer beliebigen Seite zur Seite „Gerätekonfiguration“ zu wechseln.</li></ol>

# Funktionen und Dienste über das Web konfigurieren

In diesem Abschnitt erfahren Sie, wie Sie nach der Anmeldung über die Webseiten für Benutzeroptionen Funktionen und Dienste konfigurieren können. Weitere Informationen zum Zugriff auf die Webseiten für Benutzeroptionen finden Sie unter „[Auf die Webseiten für Benutzeroptionen zugreifen](#)“ auf Seite 43.

## Persönliches Verzeichnis im Web verwenden

Das persönliche Verzeichnis, auf das Sie auf Ihrem Computer zugreifen können, besteht aus folgenden Elementen:

- Persönliches Adressbuch (PAB)
- Kurzwahldienst
- Cisco Unified Communications Manager Address Book Synchronizer



---

**Hinweis** Sie können auch über Ihre Konferenzstation auf das PAB und den Kurzwahldienst zugreifen. Siehe „[Persönliches Verzeichnis auf der Konferenzstation verwenden](#)“ auf Seite 39.

---

## Persönliches Adressbuch im Web verwenden

In diesem Abschnitt erfahren Sie, wie Sie über die Webseiten für Benutzeroptionen auf Ihr PAB zugreifen. Weitere Informationen zum Zugriff auf die Webseiten für Benutzeroptionen finden Sie unter „[Auf die Webseiten für Benutzeroptionen zugreifen](#)“ auf Seite 43.

Zweck	Vorgehensweise nach dem Anmelden
Einen neuen PAB-Eintrag hinzufügen	<ol style="list-style-type: none"><li>1. Wählen Sie <b>Benutzeroptionen &gt; Persönliches Adressbuch</b>.</li><li>2. Klicken Sie auf <b>Neue hinzufügen</b>.</li><li>3. Geben Sie Informationen zum Eintrag ein.</li><li>4. Klicken Sie auf <b>Speichern</b>.</li></ol>
Nach einem PAB-Eintrag suchen	<ol style="list-style-type: none"><li>1. Wählen Sie <b>Benutzeroptionen &gt; Persönliches Adressbuch</b>.</li><li>2. Geben Sie Suchkriterien an und klicken Sie anschließend auf <b>Suchen</b>.</li></ol>
Einen PAB-Eintrag bearbeiten	<ol style="list-style-type: none"><li>1. Wählen Sie <b>Benutzeroptionen &gt; Persönliches Adressbuch</b>.</li><li>2. Suchen Sie den PAB-Eintrag, den Sie bearbeiten möchten.</li><li>3. Klicken Sie auf den Spitznamen des PAB-Eintrags, den Sie bearbeiten möchten.</li><li>4. Bearbeiten Sie den Eintrag und klicken Sie auf <b>Speichern</b>.</li></ol>

<b>Zweck</b>	<b>Vorgehensweise nach dem Anmelden</b>
Einen PAB-Eintrag löschen	<ol style="list-style-type: none"> <li>1. Wählen Sie <b>Benutzeroptionen &gt; Persönliches Adressbuch</b>.</li> <li>2. Suchen Sie den PAB-Eintrag, den Sie löschen möchten.</li> <li>3. Aktivieren Sie das Kontrollkästchen neben dem PAB-Eintrag, den Sie löschen möchten.</li> <li>4. Klicken Sie auf <b>Ausgewählte löschen</b>.</li> </ol>

## Kurzwahldienst über das Web konfigurieren

In diesem Abschnitt erfahren Sie, wie Sie von den Webseiten für Benutzeroptionen aus einen Kurzwahleintrag zuweisen. Weitere Informationen zum Zugriff auf die Webseiten für Benutzeroptionen finden Sie unter [„Auf die Webseiten für Benutzeroptionen zugreifen“](#) auf [Seite 43](#).

<b>Zweck</b>	<b>Vorgehensweise nach dem Anmelden</b>
Einem PAB-Eintrag einen Kurzwahlcode zuweisen	<ol style="list-style-type: none"> <li>1. Erstellen Sie einen PAB-Eintrag, dem Sie eine Kurzwahl zuweisen möchten. Weitere Informationen zum Erstellen eines PAB-Eintrags finden Sie im vorherigen Abschnitt.</li> <li>2. Wählen Sie <b>Benutzeroptionen &gt; Kurzwahl</b>.</li> <li>3. Klicken Sie auf <b>Neue hinzufügen</b>.</li> <li>4. Unter „Kurzwahleintrag“ können Sie die Kurzwahl-Indexnummer ändern.</li> <li>5. Suchen Sie den PAB-Eintrag, den Sie in Schritt 1 erstellt haben.</li> <li>6. Klicken Sie unter „Suchergebnisse“ auf die Telefonnummer des PAB-Eintrags. Die Telefonnummer wird automatisch im Feld „Telefonnummer“ angezeigt.</li> <li>7. Klicken Sie auf <b>Speichern</b>.</li> </ol>
Einer Telefonnummer einen Kurzwahlcode zuweisen (ohne Verwendung eines PAB-Eintrags)	<ol style="list-style-type: none"> <li>1. Wählen Sie <b>Benutzeroptionen &gt; Kurzwahl</b>.</li> <li>2. Klicken Sie auf <b>Neue hinzufügen</b>.</li> <li>3. Unter „Kurzwahleintrag“ können Sie die Kurzwahl-Indexnummer ändern.</li> <li>4. Geben Sie im Feld <b>Telefonnummer</b> die Telefonnummer der Konferenzstation ein.</li> <li>5. Klicken Sie auf <b>Speichern</b>.</li> </ol>
Einen Kurzwahleintrag suchen	<ol style="list-style-type: none"> <li>1. Wählen Sie <b>Benutzeroptionen &gt; Kurzwahl</b>.</li> <li>2. Geben Sie Suchkriterien an und klicken Sie anschließend auf <b>Suchen</b>.</li> </ol>

Zweck	Vorgehensweise nach dem Anmelden
Eine Kurzwahlnummer bearbeiten	<ol style="list-style-type: none"> <li>1. Wählen Sie <b>Benutzeroptionen &gt; Kurzwahl</b>.</li> <li>2. Suchen Sie den Kurzwahleintrag, den Sie bearbeiten möchten.</li> <li>3. Klicken Sie unter „Suchergebnisse“ auf eine Komponente des Kurzwahleintrags.</li> <li>4. Ändern Sie im Feld <b>Telefonnummer</b> die Telefonnummer der Konferenzstation.</li> <li>5. Klicken Sie auf <b>Speichern</b>.</li> </ol>
Einen Kurzwahleintrag löschen	<ol style="list-style-type: none"> <li>1. Wählen Sie <b>Benutzeroptionen &gt; Kurzwahl</b>.</li> <li>2. Suchen Sie den Kurzwahleintrag, den Sie löschen möchten.</li> <li>3. Aktivieren Sie das Kontrollkästchen neben dem Kurzwahleintrag, den Sie löschen möchten.</li> <li>4. Klicken Sie auf <b>Ausgewählte löschen</b>.</li> </ol>

### Tipps

- Sie können bis zu 500 Kurzwahl- und PAB-Einträge festlegen.
- Wenn Sie einen neuen Kurzwahleintrag ohne einen PAB-Eintrag erstellen, wird der Kurzwahleintrag auf den Webseiten für Benutzeroptionen als „Nicht zugeordnet“ bezeichnet. Für den Eintrag wird keine konfigurierbare Beschreibung angezeigt und er entspricht keinem Eintrag in Ihrem PAB.

## Synchronisierungsanwendung des Adressbuchs

Mit dem Cisco Unified Communications Manager Address Book Synchronizer können Sie ggf. Ihr vorhandenes Microsoft Windows-Adressbuch mit Ihrem PAB synchronisieren. Auf diese Weise können Sie über Ihre Konferenzstation und über die Webseiten für Benutzeroptionen auf die Einträge Ihres Microsoft Windows-Adressbuchs zugreifen. Von Ihrem Systemverwalter erhalten Sie Zugriff auf die Synchronisierungsanwendung sowie detaillierte Anweisungen.

## Kurzwahlfunktionen über das Web einrichten

Je nach Konfiguration unterstützt die Konferenzstation mehrere Kurzwahlfunktionen:

- Kurzwahleinträge
- Kurzwahlcodes
- Kurzwahldienst



**Hinweis** Weitere Informationen zu Kurzwahlfunktionen finden Sie unter „[Kurzwahlfunktionen](#)“ auf [Seite 27](#).

In diesem Abschnitt erfahren Sie, wie Sie über die Webseiten für Benutzeroptionen Kurzwahlfunktionen einrichten. Weitere Informationen zum Zugriff auf die Webseiten für Benutzeroptionen finden Sie unter [„Auf die Webseiten für Benutzeroptionen zugreifen“](#) auf Seite 43.

Zweck	Vorgehensweise nach dem Anmelden
Kurzwahleinträge einrichten	<ol style="list-style-type: none"> <li>1. Wählen Sie <b>Benutzeroptionen &gt; Gerät</b>.</li> <li>2. Wenn Sie mehrere Geräte verwenden, wählen Sie das entsprechende Gerät aus.</li> <li>3. Klicken Sie auf <b>Kurzwahleinträge</b>.</li> <li>4. Geben Sie unter „Einstellungen für Kurzwahleinträge“ eine Nummer und eine Beschreibung des Kurzwahleintrags ein.</li> <li>5. Klicken Sie auf <b>Speichern</b>.</li> </ol> <p><b>Hinweis</b> Wenn die Konferenzstation keine Doppelbyte-Zeichensätze unterstützt, wird das Feld „ASCII-Beschreibung“ verwendet.</p>
Kurzwahlcodes einrichten	<ol style="list-style-type: none"> <li>1. Wählen Sie <b>Benutzeroptionen &gt; Gerät</b>.</li> <li>2. Wenn Sie mehrere Geräte verwenden, wählen Sie das entsprechende Gerät aus.</li> <li>3. Klicken Sie auf <b>Kurzwahl</b>.</li> <li>4. Geben Sie unter „Einstellungen für Kurzwahlcodes“ eine Nummer und eine Beschreibung des Kurzwahlcodes ein.</li> <li>5. Klicken Sie auf <b>Speichern</b>.</li> </ol>
Kurzwahldienst einrichten	<p>Siehe <a href="#">„Kurzwahldienst über das Web konfigurieren“</a> auf Seite 45.</p> <p>Sie können auch auf Ihrer Konferenzstation den Kurzwahldienst einrichten. Siehe <a href="#">„Persönliches Verzeichnis auf der Konferenzstation verwenden“</a> auf Seite 39.</p>

## Konferenzstationsdienste über das Web einrichten

Zu Konferenzstationsdiensten gehören spezielle Konferenzstationsfunktionen, Netzwerkdaten und webbasierte Informationen (beispielsweise Börsenkurse und das Kinoprogramm). Sie müssen zunächst einen Konferenzstationsdienst abonnieren, bevor Sie mit Ihrer Konferenzstation auf den entsprechenden Dienst zugreifen können.

In diesem Abschnitt wird beschrieben, wie Sie über die Webseiten für Benutzeroptionen Konferenzstationsdienste konfigurieren können. Weitere Informationen zum Zugriff auf die Webseiten für Benutzeroptionen finden Sie unter [„Auf die Webseiten für Benutzeroptionen zugreifen“](#) auf Seite 43.

Zweck	Vorgehensweise nach dem Anmelden
Dienst abonnieren	<ol style="list-style-type: none"> <li>1. Wählen Sie <b>Benutzeroptionen &gt; Gerät</b>.</li> <li>2. Wenn Sie mehrere Geräte verwenden, wählen Sie das entsprechende Gerät aus.</li> <li>3. Klicken Sie auf <b>Telefondienste</b>.</li> <li>4. Klicken Sie auf <b>Neue hinzufügen</b>.</li> <li>5. Wählen Sie in der Dropdown-Liste <b>Dienst auswählen</b> einen Dienst aus und klicken Sie auf <b>Weiter</b>.</li> <li>6. Klicken Sie auf <b>Speichern</b>.</li> </ol>
Nach Diensten suchen	<ol style="list-style-type: none"> <li>1. Wählen Sie <b>Benutzeroptionen &gt; Gerät</b>.</li> <li>2. Wenn Sie mehrere Geräte verwenden, wählen Sie das entsprechende Gerät aus.</li> <li>3. Klicken Sie auf <b>Telefondienste</b>.</li> <li>4. Klicken Sie auf <b>Suchen</b>.</li> </ol>
Dienste beenden	<ol style="list-style-type: none"> <li>1. Wählen Sie <b>Benutzeroptionen &gt; Gerät</b>.</li> <li>2. Wenn Sie mehrere Geräte verwenden, wählen Sie das entsprechende Gerät aus.</li> <li>3. Klicken Sie auf <b>Telefondienste</b>.</li> <li>4. Klicken Sie auf <b>Suchen</b>.</li> <li>5. Aktivieren Sie die Kontrollkästchen neben den Diensten, die Sie beenden möchten.</li> <li>6. Klicken Sie auf <b>Ausgewählte löschen</b>.</li> </ol>
Dienstnamen ändern	<ol style="list-style-type: none"> <li>1. Wählen Sie <b>Benutzeroptionen &gt; Gerät</b>.</li> <li>2. Wenn Sie mehrere Geräte verwenden, wählen Sie das entsprechende Gerät aus.</li> <li>3. Klicken Sie auf <b>Telefondienste</b>.</li> <li>4. Klicken Sie auf <b>Suchen</b>.</li> <li>5. Klicken Sie auf den Namen des Diensts, den Sie aktualisieren möchten.</li> <li>6. Ändern Sie die Dienstinformationen.</li> <li>7. Klicken Sie auf <b>Speichern</b>.</li> </ol>
Über die Konferenzstation auf einen Dienst zugreifen	<p>Wählen Sie auf der Konferenzstation  &gt; <b>Dienste</b>.</p>



# Benutzereinstellungen über das Web steuern

Zu den Benutzereinstellungen gehören Kennwort-, PIN- und Spracheinstellungen.

Mithilfe Ihrer PIN und des Kennworts haben Sie Zugriff auf verschiedene Funktionen und Dienste. Mit der PIN melden Sie sich z. B. bei der Cisco-Anschlussmobilität oder beim persönlichen Verzeichnis auf Ihrer Konferenzstation an. Darüber hinaus können Sie sich auf Ihrem Computer mit dem Kennwort bei den Webseiten für Benutzeroptionen und bei Cisco WebDialer anmelden. Weitere Informationen erhalten Sie vom Systemverwalter.

In diesem Abschnitt erfahren Sie, wie Sie über die Webseiten für Benutzeroptionen Ihre Benutzereinstellungen bearbeiten können. Weitere Informationen zum Zugriff auf die Webseiten für Benutzeroptionen finden Sie unter [„Auf die Webseiten für Benutzeroptionen zugreifen“](#) auf Seite 43.

<b>Zweck</b>	<b>Vorgehensweise nach dem Anmelden</b>
Kennwort ändern	<ol style="list-style-type: none"><li>1. Wählen Sie <b>Benutzeroptionen &gt; Benutzereinstellungen</b>.</li><li>2. Geben Sie unter „Browser-Kennwort“ die Kennwortinformationen ein.</li><li>3. Klicken Sie auf <b>Speichern</b>.</li></ol>
PIN ändern	<ol style="list-style-type: none"><li>1. Wählen Sie <b>Benutzeroptionen &gt; Benutzereinstellungen</b>.</li><li>2. Geben Sie unter „Telefon-PIN“ Ihre PIN ein.</li><li>3. Klicken Sie auf <b>Speichern</b>.</li></ol>
Sprache für die Webseiten für Benutzeroptionen ändern	<ol style="list-style-type: none"><li>1. Wählen Sie <b>Benutzeroptionen &gt; Benutzereinstellungen</b>.</li><li>2. Wählen Sie auf der Seite „Benutzereinstellungen“ unter „Benutzersprache“ in der Dropdown-Liste <b>Sprache</b> die gewünschte Sprache aus.</li><li>3. Klicken Sie auf <b>Speichern</b>.</li></ol>
Sprache für das Display der Konferenzstation ändern	<ol style="list-style-type: none"><li>1. Wählen Sie <b>Benutzeroptionen &gt; Gerät</b>.</li><li>2. Wenn Sie mehrere Geräte verwenden, wählen Sie das Gerät aus, dessen Sprache geändert werden soll.</li><li>3. Wählen Sie in der Dropdown-Liste <b>Benutzersprache</b> die gewünschte Sprache für das Display der Konferenzstation aus.</li><li>4. Klicken Sie auf <b>Speichern</b>.</li></ol>

# Leitungseinstellungen über das Web steuern

Zu den Leitungseinstellungen, die Sie für die Konferenzstation treffen können, gehören die Rufumleitung, die Sprachnachrichtenanzeige, Ruftontypen und Leitungsbeschreibungen.



- Hinweis**
- Sie können die Rufumleitung direkt auf Ihrer Konferenzstation einrichten. Siehe [„Alle Anrufe an eine andere Nummer umleiten“](#) auf Seite 23.
  - Weitere Informationen zu Telefoneinstellungen, auf die Sie über Ihre Konferenzstation zugreifen können, finden Sie unter [„Einstellungen der Konferenzstation ändern“](#) auf Seite 34.
  - Die Optionen „Ruftontyp“ und „Leitungsbeschreibung“ werden in der Standardeinstellung nicht auf den Webseiten für Benutzeroptionen angezeigt. Bitten Sie Ihren Systemverwalter, diese Optionen für Sie einzurichten, damit Sie auf sie zugreifen können.

In diesem Abschnitt werden die Leitungseinstellungen erläutert, die Sie über die Webseiten für Benutzeroptionen aktualisieren können. Weitere Informationen zum Zugriff auf die Webseiten für Benutzeroptionen finden Sie unter [„Auf die Webseiten für Benutzeroptionen zugreifen“](#) auf Seite 43.

Zweck	Vorgehensweise nach dem Anmelden
Rufumleitung einrichten	<ol style="list-style-type: none"><li>1. Wählen Sie <b>Benutzeroptionen &gt; Gerät</b>.</li><li>2. Wenn Sie mehrere Geräte verwenden, wählen Sie das entsprechende Gerät aus.</li><li>3. Klicken Sie auf <b>Leitungseinstellungen</b>.</li><li>4. Richten Sie unter „Umleitung für eingehenden Anruf“ die Einstellungen für die Rufumleitung unter verschiedenen Bedingungen ein.</li><li>5. Klicken Sie auf <b>Speichern</b>.</li></ol>

Zweck	Vorgehensweise nach dem Anmelden
Einstellungen für die Nachrichtenanzeige ändern	<ol style="list-style-type: none"> <li>1. Wählen Sie <b>Benutzeroptionen &gt; Gerät</b>.</li> <li>2. Wenn Sie mehrere Geräte verwenden, wählen Sie das entsprechende Gerät aus.</li> <li>3. Klicken Sie auf <b>Leitungseinstellungen</b>.</li> <li>4. Wählen Sie unter „Nachrichtenanzeige“ in der Dropdown-Liste <b>Regel für Nachrichtenanzeige</b> eine Richtlinie aus.  Durch die Richtlinie wird festgelegt, wie neue Sprachnachrichten von der Konferenzstation angezeigt werden. Die Konferenzstation kann ein visuelles Signal anzeigen und/oder eine Meldung ausgeben (eine Meldung auf dem Display der Konferenzstation).</li> </ol> <p><b>Hinweis</b> Normalerweise ist die Systemrichtlinie so konfiguriert, dass die Konferenzstation neue Sprachnachrichten durch eine leuchtende rote LED anzeigt.</p> <ol style="list-style-type: none"> <li>5. Klicken Sie auf <b>Speichern</b>.</li> </ol>
Signalton für die Nachrichtenanzeige ändern	<ol style="list-style-type: none"> <li>1. Wählen Sie <b>Benutzeroptionen &gt; Gerät</b>.</li> <li>2. Wenn Sie mehrere Geräte verwenden, wählen Sie das entsprechende Gerät aus.</li> <li>3. Klicken Sie auf <b>Leitungseinstellungen</b>.</li> <li>4. Wählen Sie unter „Signalton für wartende Nachrichten“ in der Dropdown-Liste <b>Richtlinie für Signalton für wartende Nachrichten</b> eine Richtlinie aus.  Wenn Sie die Nachrichtenanzeige aktivieren und neue Sprachnachrichten vorliegen, wird ein spezieller Signalton ausgegeben, wenn Sie einen Anruf tätigen.</li> </ol> <ol style="list-style-type: none"> <li>5. Klicken Sie auf <b>Speichern</b>.</li> </ol>
Rufton ändern	<ol style="list-style-type: none"> <li>1. Wählen Sie <b>Benutzeroptionen &gt; Gerät</b>.</li> <li>2. Wenn Sie mehrere Geräte verwenden, wählen Sie das entsprechende Gerät aus.</li> <li>3. Klicken Sie auf <b>Leitungseinstellungen</b>.</li> <li>4. Wählen Sie unter „Ruftoneinstellungen“ aus, wie die Konferenzstation Sie über eingehende Anrufe informieren soll.</li> <li>5. Klicken Sie auf <b>Speichern</b>.</li> </ol> <p><b>Hinweis</b> Wenn auf einer Konferenzstation keine Anrufe vorhanden sind, gilt die Ruftoneinstellung „Telefon frei“. Ist die Konferenzstation bei einem eingehenden Anruf bereits aktiv, ertönt ein Dauerton.</p>

Zweck	Vorgehensweise nach dem Anmelden
Text (Leitungsbeschreibung) aktualisieren, der auf der Konferenzstation des Gesprächspartners zur Identifizierung Ihrer Verzeichnisnummer angezeigt wird	<ol style="list-style-type: none"> <li>1. Wählen Sie <b>Benutzeroptionen &gt; Gerät</b>.</li> <li>2. Wenn Sie mehrere Geräte verwenden, wählen Sie das entsprechende Gerät aus.</li> <li>3. Klicken Sie auf <b>Leitungseinstellungen</b>.</li> <li>4. Geben Sie unter „Leitungsbeschreibung“ den Text für Ihre Verzeichnisnummer ein, der angezeigt wird, wenn Sie eine andere Konferenzstation anrufen.</li> </ol> <p><b>Hinweis</b> Wenn Sie keine Leitungsbeschreibung angeben, wird auf der Konferenzstation des Gesprächspartners Ihre Verzeichnisnummer angezeigt.</p> <ol style="list-style-type: none"> <li>5. Klicken Sie auf <b>Speichern</b>.</li> </ol> <p><b>Hinweis</b> Wenn die Konferenzstation keine Doppelbyte-Zeichensätze unterstützt, wird das Feld „ASCII-Beschreibung“ verwendet.</p>

## Cisco WebDialer verwenden

Mit Cisco WebDialer können Sie von Ihrer Konferenzstation aus Anrufe an Kontakte in einem Verzeichnis einleiten, indem Sie in einem Webbrowser auf die entsprechenden Elemente klicken. Diese Funktion kann der Systemverwalter für Sie einrichten.

Zweck	Aktion
Cisco WebDialer mit dem Benutzeroptionen-Verzeichnis von Cisco Unified Communications Manager verwenden	<ol style="list-style-type: none"> <li>1. Melden Sie sich bei den Webseiten für Benutzeroptionen an. Siehe <a href="#">„Auf die Webseiten für Benutzeroptionen zugreifen“</a> auf Seite 43.</li> <li>2. Wählen Sie <b>Benutzeroptionen &gt; Verzeichnis</b> und suchen Sie nach einem Kollegen.</li> <li>3. Klicken Sie auf die gewünschte Nummer.</li> <li>4. Richten Sie bei der ersten Verwendung von Cisco WebDialer Voreinstellungen ein und klicken Sie auf <b>Senden</b>. (Weitere Informationen hierzu finden Sie im letzten Eintrag dieser Tabelle.)</li> <li>5. Wenn die Seite „Anrufen“ angezeigt wird, klicken Sie auf <b>Wählen</b>. (Im letzten Eintrag dieser Tabelle steht, wie die Anzeige dieser Seite verhindert werden kann.) Der Anruf wird nun an Ihre Konferenzstation weitergeleitet.</li> <li>6. Klicken Sie auf <b>Auflegen</b> oder legen Sie den Hörer auf, um den Anruf zu beenden.</li> </ol>

Zweck	Aktion
Cisco WebDialer mit einem anderen Online-Unternehmensverzeichnis verwenden (nicht mit Ihrem Benutzeroptionen-Verzeichnis von Cisco Unified Communications Manager)	<ol style="list-style-type: none"> <li>1. Melden Sie sich bei einem für Cisco WebDialer konfigurierten Unternehmensverzeichnis an und suchen Sie nach Kollegen.</li> <li>2. Klicken Sie auf die gewünschte Nummer.</li> <li>3. Geben Sie Ihre Benutzer-ID und Ihr Kennwort ein, wenn Sie dazu aufgefordert werden.</li> <li>4. Richten Sie bei der ersten Verwendung von Cisco WebDialer Voreinstellungen ein und klicken Sie auf <b>Senden</b>. (Weitere Informationen hierzu finden Sie im letzten Eintrag dieser Tabelle.)</li> <li>5. Wenn die Seite „Anrufen“ angezeigt wird, klicken Sie auf <b>Wählen</b>. (Im letzten Eintrag dieser Tabelle steht, wie die Anzeige dieser Seite verhindert werden kann.) Der Anruf wird nun an Ihre Konferenzstation weitergeleitet.</li> <li>6. Klicken Sie auf <b>Auflegen</b> oder legen Sie den Hörer auf, um den Anruf zu beenden.</li> </ol>
Von Cisco WebDialer abmelden	Klicken Sie auf der Seite „Anrufen“ oder „Auflegen“ auf das Abmeldesymbol.
WebDialer-Voreinstellungen einrichten, anzeigen oder ändern	<p>Rufen Sie die Seite „Voreinstellungen“ auf.</p> <p>Diese Seite wird bei der ersten Verwendung von Cisco WebDialer angezeigt, wenn Sie auf die zu wählende Nummer klicken.</p> <p>Wenn Sie die Seite „Voreinstellungen“ zu einem späteren Zeitpunkt erneut aufrufen möchten, klicken Sie auf der Seite „Anrufen“ oder „Auflegen“ auf das Symbol für die Voreinstellungen.</p> <p>Die Seite „Voreinstellungen“ setzt sich aus folgenden Elementen zusammen:</p> <ul style="list-style-type: none"> <li>• <b>Bevorzugte Sprache:</b> Legen Sie die Sprache fest, die für Cisco WebDialer-Einstellungen und -Eingabeaufforderungen verwendet wird.</li> <li>• <b>Permanentes Gerät verwenden:</b> Hier werden die Konferenzstation und die Verzeichnisnummer (Leitung) angegeben, über die Sie Cisco WebDialer-Anrufe einleiten können.</li> <li>• <b>Anschlussmobilität verwenden:</b> Wenn diese Option ausgewählt ist, verwendet Cisco WebDialer die Konferenzstation, die Ihrem Cisco-Anschlussmobilitätsprofil zugewiesen ist (sofern verfügbar).</li> <li>• <b>Anrufbestätigung nicht anzeigen:</b> Wenn diese Option ausgewählt ist, unterdrückt Cisco WebDialer die Seite „Anrufen“. Diese Seite wird standardmäßig angezeigt, wenn Sie in einem für Cisco WebDialer konfigurierten Unternehmensverzeichnis auf eine Telefonnummer klicken.</li> <li>• <b>Funktion zum automatischen Beenden deaktivieren:</b> Wenn diese Option ausgewählt ist, zeigt Cisco WebDialer die Seite „Auflegen“ an.</li> </ul>

# Zusätzliche Konfigurationsoptionen

---

Der Systemverwalter kann Ihre Cisco Unified IP Conference Station 7937G so konfigurieren, dass bestimmte Tasten- und Softkey-Vorlagen für spezielle Dienste und Funktionen verwendet werden. Diese Tabelle bietet Ihnen einen Überblick über einige der Konfigurationsoptionen, die je nach Bedarf und Arbeitsumgebung für Sie in Frage kommen und vom Systemverwalter eingerichtet werden müssen.

<b>Ausgangssituation</b>	<b>Aktion</b>	<b>Weitere Informationen</b>
Sie müssen mehr Anrufe auf der Telefonleitung abwickeln.	Bitten Sie Ihren Systemverwalter, die Leitung für die Unterstützung mehrerer Anrufe zu konfigurieren.	Wenden Sie sich an Ihren Systemverwalter bzw. an die Telefon-Support-Abteilung.
Sie benötigen weitere Kurzwahlnummern.	Stellen Sie zunächst sicher, dass alle Kurzwahleinträge zugewiesen sind. Wenn Sie weitere Kurzwahleinträge benötigen, verwenden Sie Kurzwahlcodes oder den Kurzwahldienst.	Siehe „ <a href="#">Kurzwahlfunktionen</a> “ auf <a href="#">Seite 27</a> .
Sie möchten eine Anschlussnummer auf mehreren Telefonen verwenden.	Bitten Sie um Zuweisung einer gemeinsam genutzten Leitung. Damit können Sie eine einzelne Anschlussnummer beispielsweise sowohl für Ihr Schreibtischtelefon als auch für Ihr Labortelefon nutzen.	Siehe „ <a href="#">Gemeinsam genutzte Leitung verwenden</a> “ auf <a href="#">Seite 30</a> .

Ausgangssituation	Aktion	Weitere Informationen
<p>Sie verwenden Konferenzstationen oder Büros gemeinsam mit Kollegen.</p>	<p>Ziehen Sie Folgendes in Betracht:</p> <ul style="list-style-type: none"> <li>• Mit „Anruf parken“ Anrufe speichern und abrufen, ohne dazu die Übergabefunktion zu verwenden</li> <li>• Mit „Pickup“ Anrufe annehmen, die auf einem anderen Telefon läuten</li> <li>• Gemeinsam genutzte Leitungen verwenden, um die Anrufe von Kollegen zu sehen oder sich auf diese aufzuschalten</li> <li>• Die Cisco-Anschlussmobilität verwenden, um Ihre Telefonnummer und Ihr Benutzerprofil auf einer gemeinsam genutzten Konferenzstation zu aktivieren.</li> </ul>	<p>Weitere Informationen zu diesen Funktionen erhalten Sie von Ihrem Systemverwalter oder unter:</p> <ul style="list-style-type: none"> <li>• <a href="#">„Erweiterte Anrufverarbeitungsfunktionen“ auf Seite 27.</a></li> <li>• <a href="#">„Gemeinsam genutzte Leitung verwenden“ auf Seite 30.</a></li> <li>• <a href="#">„Verdächtige Anrufe zurückverfolgen“ auf Seite 32.</a></li> <li>• <a href="#">„Cisco-Anschlussmobilität verwenden“ auf Seite 33.</a></li> </ul>
<p>Sie müssen häufig Anrufe annehmen oder für andere Personen Anrufe bearbeiten.</p>	<p>Bitten Sie Ihren Systemverwalter, die Funktion zum automatischen Annehmen für die Konferenzstation einzurichten.</p>	<p>Siehe <a href="#">„Funktion zum automatischen Annehmen verwenden“ auf Seite 33.</a></p>
<p>Sie möchten Ihre Telefonnummer und Ihre Einstellungen vorübergehend auf einer gemeinsam genutzten Konferenzstation aktivieren.</p>	<p>Wenden Sie sich an Ihren Systemverwalter, um weitere Informationen zum Cisco-Anschlussmobilitätsdienst zu erhalten.</p>	<p>Siehe <a href="#">„Cisco-Anschlussmobilität verwenden“ auf Seite 33.</a></p>

# Fehlerbehebung bei der Konferenzstation

---

Dieser Abschnitt enthält Informationen zur Fehlerbehebung für die Cisco Unified IP Conference Station 7937G.

## Allgemeine Fehlerbehebung

Dieser Abschnitt enthält Informationen zur Behebung von Problemen mit der Konferenzstation. Ausführliche Informationen hierzu erhalten Sie von Ihrem Systemverwalter.



Symptom	Erklärung
Sie hören kein Freizeichen oder können keine Verbindung herstellen.	Möglicherweise spielt Folgendes eine Rolle: <ul style="list-style-type: none"><li>• Sie müssen sich beim Cisco-Anschlussmobilitätsdienst anmelden.</li><li>• Möglicherweise gelten für die Konferenzstation Beschränkungen hinsichtlich der Tageszeit, die verhindern sollen, dass Sie in den festgelegten Zeiträumen auf bestimmte Funktionen zugreifen.</li></ul>
Eine Taste der Konferenzstation reagiert nicht.	Möglicherweise hat der Systemverwalter die Taste auf der Konferenzstation deaktiviert.
Der gewünschte Softkey wird nicht angezeigt.	Möglicherweise spielt Folgendes eine Rolle: <ul style="list-style-type: none"><li>• Sie müssen den Leitungsstatus ändern (z. B. den Hörer abheben oder Sie müssen mit einem Anrufer verbunden sein).</li><li>• Sie müssen <b>Weiter</b> drücken, um zusätzliche Softkeys einzublenden.</li><li>• Die dem Softkey zugeordnete Funktion ist für die Konferenzstation nicht konfiguriert.</li></ul>
<b>Aufsch.</b> schlägt fehl und Sie hören ein schnelles Besetztzeichen.	Möglicherweise spielt Folgendes eine Rolle: <ul style="list-style-type: none"><li>• Wenn Ihre Konferenzstation keine Verschlüsselung unterstützt, können Sie sich nicht auf verschlüsselte Anrufe aufschalten. Wenn Sie sich aus diesem Grund nicht auf einen Anruf aufschalten können, gibt die Konferenzstation ein schnelles Besetztzeichen aus.</li><li>• Sie haben den Softkey <b>Privat</b> aktiviert.</li></ul>



<b>Symptom</b>	<b>Erklärung</b>
Die Verbindung zu einem Anruf, auf den Sie sich mit <b>Aufsch.</b> aufgeschaltet haben, wird getrennt.	Wird ein Anruf, auf den Sie sich mithilfe von <b>Aufsch.</b> aufgeschaltet haben, in die Warteschleife gestellt, übergeben oder in eine Konferenz umgewandelt, werden Sie von dem Anruf getrennt.
Die Cisco-Funktion <b>Rückruf</b> schlägt fehl.	Der andere Teilnehmer hat möglicherweise eine Rufumleitung eingerichtet.

## Verwaltungsdaten der Konferenzstation abrufen

Zur Behebung von Problemen benötigt Ihr Systemverwalter möglicherweise Verwaltungsdaten der Konferenzstation. Nachfolgend wird beschrieben, wie Sie diese Daten abrufen können.

<b>Zweck</b>	<b>Aktion</b>
Netzwerkkonfigurationsdaten abrufen	Wählen Sie  > <b>Einstellungen</b> > <b>Netzwerkkonfiguration</b> und navigieren Sie zu dem anzuzeigenden Element.
Statusdaten abrufen	Wählen Sie  > <b>Einstellungen</b> > <b>Status</b> und navigieren Sie zu dem anzuzeigenden Element.
Auf die Modellinformationen der Konferenzstation zugreifen	Wählen Sie  > <b>Einstellungen</b> > <b>Modellinformationen</b> und navigieren Sie zu dem anzuzeigenden Element.

## Quality Reporting Tool verwenden

Die Konferenzstation kann vorübergehend vom Systemverwalter mit dem Quality Reporting Tool (QRT) konfiguriert werden, um Fehler der Konferenzstation zu beheben. Sie können **QRT** drücken, um Informationen an Ihren Systemverwalter weiterzuleiten. Abhängig von der Konfiguration können Sie mit QRT Folgendes durchführen:

- Ein Audioproblem beim aktuellen Anruf umgehend melden
- Ein allgemeines Problem in einer Liste mit Kategorien und einen Code zur Angabe des Grunds auswählen

# Geltungsbedingungen für die von Cisco gewährte beschränkte einjährige Hardware-Garantie

---

Für die Hardware-Garantie und die verschiedenen Dienstleistungen, die Sie während der Garantiefrist in Anspruch nehmen können, gelten besondere Bedingungen. Die offizielle Garantieerklärung mit den Garantie- und Lizenzbestimmungen für Cisco-Software kann von Cisco.com heruntergeladen werden. Führen Sie folgende Schritte aus, um das Cisco-Informationspaket mit Ihrer Garantie- und Lizenzvereinbarung von Cisco.com herunterzuladen.

1. Starten Sie Ihren Browser und rufen Sie folgende URL auf:

[http://www.cisco.com/univercd/cc/td/doc/es\\_inpk/cetrans.htm](http://www.cisco.com/univercd/cc/td/doc/es_inpk/cetrans.htm)

Die Seite mit den Garantie- und Lizenzvereinbarungen wird angezeigt.

2. Zum Lesen des *Cisco-Informationspakets* gehen Sie folgendermaßen vor:

- a. Klicken Sie in das Feld **Information Packet Number** und stellen Sie sicher, dass die Artikelnummer 78-5235-03B0 markiert ist.
- b. Wählen Sie die Sprache aus, in der Sie das Dokument lesen möchten.
- c. Klicken Sie auf **Go**.

Die Seite mit den Cisco-Software-Lizenz- und Gewährleistungsbedingungen aus dem Informationspaket wird angezeigt.

- d. Lesen Sie das Dokument online oder klicken Sie auf das **PDF**-Symbol, um es im PDF-Format herunterzuladen und auszudrucken.



## Hinweis

---

Zum Anzeigen und Drucken von PDF-Dateien muss auf Ihrem Computer der Adobe Reader installiert sein. Diese Software können Sie kostenlos auf der Adobe-Website herunterladen: <http://www.adobe.com>

---

3. Zum Lesen von übersetzten und landesspezifischen Informationen zu Ihrem Produkt gehen Sie wie folgt vor:

- a. Geben Sie im Feld „Warranty Document Number“ die folgende Artikelnummer ein:  
78-10747-01C0
- b. Wählen Sie die Sprache aus, in der Sie das Dokument anzeigen möchten.
- c. Klicken Sie auf **Go**.

Die Cisco-Garantieseite wird angezeigt.

- d. Lesen Sie das Dokument online oder klicken Sie auf das **PDF**-Symbol, um es im PDF-Format herunterzuladen und auszudrucken.

Unterstützung erhalten Sie außerdem auf der Support-Website von Cisco unter:  
[http://www.cisco.com/public/Support\\_root.shtml](http://www.cisco.com/public/Support_root.shtml).

### **Dauer der Hardware-Garantie**

Ein (1) Jahr

### **Austausch, Reparatur oder Erstattung von Hardware**

Cisco oder das entsprechende Service Center wird sich im Rahmen angemessener Schritte bemühen, innerhalb von zehn (10) Tagen nach Erhalt der RMA-Anfrage (Return Materials Authorization) ein Austauschteil zu liefern. Die tatsächliche Lieferzeit kann abhängig vom jeweiligen Standort des Kunden variieren.

Cisco behält sich das Recht vor, den gezahlten Kaufpreis als Rechtsmittel der Gewährleistung zurückzuzahlen.

### **So erhalten Sie eine RMA-Nummer**

Wenden Sie sich an das Unternehmen, von dem Sie das Produkt erworben haben. Falls Sie das Produkt direkt von Cisco erworben haben, wenden Sie sich an Ihren Cisco-Vertriebsvertreter.

Tragen Sie die nachfolgenden Informationen ein und halten Sie diese als Referenz bereit.

Das Produkt wurde erworben von:	
Telefonnummer des Unternehmens:	
Produktmodellnummer:	
Produktseriennummer:	
Wartungsvertragsnummer:	



# Index

---

## A

Abonnement von Konferenzstationsdiensten [47](#)

Address Book Synchronizer [46](#)

AM [18, 33](#)

Angenommene Anrufe, Anzeigen [36](#)

Anruf

Anrufweiterleitung über das Web einrichten [23, 50](#)

Anrufweiterleitung über die Konferenzstation einrichten [23](#)

Parken [29](#)

PickUp [28–29](#)

Protokolle [17, 36–37](#)

Anrufe

An ein Sprachnachrichtensystem senden [19](#)

Annehmen [19](#)

Rufumleitung [23, 50](#)

Aufschalten [30](#)

Aufschalten verhindern [32](#)

Aus der Warteschleife heranziehen [20](#)

Beenden [19](#)

Einleiten [16–18](#)

Gehaltenen Anruf beantworten [19](#)

Gemeinsam genutzte Leitungen [30–32](#)

Geparkte Anrufe speichern und abrufen [29](#)

Halten und Zurückholen [20](#)

Konferenz [23–26](#)

Maximum pro Leitung [11](#)

Mehrere Anrufe verarbeiten und anzeigen [21](#)

Mehrere Gesprächsteilnehmer [23](#)

Probleme melden [57](#)

Stummschalten [20](#)

Symbole [12](#)

Übergeben [22](#)

Umleiten während des Klingelns [19, 28](#)

Unterschied zu Leitungen [11](#)

Verdächtige Anrufe [32](#)

Anrufe annehmen [19](#)

Anrufe beenden (Optionen) [19](#)

Anrufe in Abwesenheit, Anzeigen [36](#)

Anrufe übergeben [22](#)

Anrufe weiterleiten [23, 50](#)

Anrufer-ID [13](#)

Anrufprotokolle zurücksetzen [36](#)

Anrufverarbeitung [16–26, 27–33](#)

Anschlussmobilität [18, 33](#)

Anwendungstaste, Info [10](#)

APickUp [29](#)

ASCII-Beschreibung (Feld), Unterstützung [47](#)

Auflegen (Optionen) [19](#)

Aufschalten

Gemeinsam genutzte Leitungen [30–32](#)

Privatfunktion [32](#)

Verwenden [31](#)

Auswahl Taste, Info [9](#)

Automatische Anrufannahme [33](#)

## C

- Cisco Unified Communications Manager
  - Address Book Synchronizer [46](#)
  - Webseiten für Benutzeroptionen [43–53](#)
- Cisco Unified IP Conference Station 7937G,  
*siehe* „Konferenzstation“
- Cisco WebDialer verwenden [18, 52–53](#)
- Cisco-Anschlussmobilität [18, 33](#)

## D

- Dienste [47–48](#)
- Display, Kontrast anpassen [35](#)
- Dokumentation (Verfügbarkeit) [2](#)

## E

- Einleiten von Anrufen (Optionen) [16, 17](#)
- Externe Mikrofone, Abbildung [5](#)
- Externe Stromquelle
  - Abbildung [6](#)
  - Info [6](#)
  - Verwenden [5–6](#)

## F

- FangSch. [32](#)
- Funktionen (Verfügbarkeit) [15, 54](#)
- Funktionsmenüs [14](#)

## G

- Gemeinsam genutzte Leitungen
  - Beschreibung [30](#)
  - Per Aufschalten [31–32](#)
  - Privatfunktion [32](#)
  - Symbol „Remote genutzt“ [30](#)
- Geparkten Anruf abrufen [19, 29](#)
- Gewählte Rufnummern, Anzeigen [36](#)
- GPickUp [28](#)

## H

- Halten
  - Übergeben [22](#)
  - Verwenden [20](#)
  - Zwischen Anrufen wechseln [21](#)
- Heranholen [20](#)
- Hörer abgehoben, Info [16](#)
- Hörer aufgelegt, Info [16](#)

## I

- Identifizierung böswilliger Anrufe [32](#)
- In den Zustand „Hörer abgehoben“  
wechseln [16](#)

## K

- KAufsch.
  - Info [24](#)
  - Verwenden [31](#)
  - Siehe auch* „Aufsch.“
- Kennwort ändern [49](#)

- Konferenzen [23–26](#)
- Konferenzstation
  - Abbildung [8](#)
  - An ein Netzwerk anschließen [4](#)
  - An ein Stromkabel anschließen [5–6](#)
  - Dienste [47–48](#)
  - Dokumentation [2](#)
  - Funktionen (Konfiguration) [15, 54](#)
  - Gemeinsame Nutzung [55](#)
  - Installieren [4–6](#)
  - Lautstärke des Ruftons anpassen [34](#)
  - Leitungen, Beschreibung [11](#)
  - Mikrofone verwenden [5](#)
  - Mit externer Stromquelle verwenden [5–6](#)
  - Mobiles Gerät verwenden [5](#)
  - Problembehandlung [56–57](#)
  - Registrieren [7](#)
  - Reinigen [14](#)
  - Schaltflächen [8–11](#)
  - Überblick [8–15](#)
  - Verbindungen, Abbildungen [4–6](#)
  - Voicemail-Einstellungen anpassen [34](#)
- Konferenzstation installieren [4–7](#)
- Konferenzstationen gemeinsam nutzen [55](#)
- Kurzwahlcodes
  - Einrichten [46–47](#)
  - Info [27](#)
  - Verwenden [27](#)
- Kurzwahldienst
  - Einrichten [45, 46–47](#)
  - Info [27, 37, 39](#)
  - Verwenden [28, 39, 40](#)

- Kurzwahleinträge
  - Einrichten [46–47](#)
  - Info [27](#)
  - Verwenden [17, 27](#)

## **L**

- Lautsprecher verwenden [16, 19](#)
- Lautstärke des Ruftons anpassen [34](#)
- LED-Anzeigen, Info [9](#)
- Leitungen
  - Anrufstatus [12](#)
  - Rufumleitung [23, 50](#)
  - Anzahl unterstützter Anrufe [11, 54](#)
  - Beschreibung [11](#)
  - Gemeinsame Nutzung [30](#)
  - Ruftontypen [34](#)
  - Sprachnachrichteneinstellungen [50–51](#)
  - Symbole [12](#)
  - Unterschied zu Anrufen [11](#)

## **M**

- MeetMe-Konferenzen [24, 26](#)
- Mehrere Anrufe verarbeiten [21](#)
- Menüs verwenden [14](#)
- Mikrofone, Abbildung [5](#)
- Mit dem Headset auflegen [19](#)
- Mobiles Gerät, Abbildung [5](#)
- Modellinformationen anzeigen [57](#)

## N

- Nachrichten abhören [42](#)
- Nachrichtenanzeige, Einstellungen [34](#)
- Nachrichtenanzeigen, Einstellungen [51](#)
- Navigationstasten, Info [9](#)
- Netzwerkkabel anschließen [4](#)
- Netzwerkkonfigurationsdaten anzeigen [56](#)

## P

- PAB
  - Info [37](#)
  - Über die Konferenzstation verwenden [18, 39–41](#)
  - Über Webseite verwenden [44–45](#)
  - Zugriff [39](#)
- Persönliches Adressbuch *Siehe* „PAB“
- Persönliches Verzeichnis
  - Auf der Konferenzstation verwenden [39–41](#)
  - Info [37](#)
  - Über Webseite verwenden [44–46](#)
- PickUp [28–29](#)
- PIN ändern [49](#)
- Privatfunktion und gemeinsam genutzte Leitungen [30, 32](#)
- Problembehandlung
  - Allgemein [56–57](#)
  - Siehe auch* „QRT“

## Q

- QRT [57](#)
- Quality Reporting Tool [57](#)

## R

- Rückruf [18](#)
- Rufton anpassen [34](#)

## S

- Sicherheitswarnungen [2](#)
- Softkeys, Info [11, 13](#)
- SofUml. [22, 42](#)
- Spracheinstellungen ändern [35, 49](#)
- Statusdaten anzeigen [56](#)
- Strom
  - Extern
    - Abbildung [6](#)
    - Info [6](#)
  - Schnittstellenkabel
    - Abbildung [6](#)
    - Info [6](#)
  - Stromversorgung, Unterbrechung [2](#)
- Stumm [10, 20](#)
- Symbol „Remote genutzt“ für gemeinsam genutzte Leitungen [30](#)
- Symbole
  - Anrufstatus [12](#)
  - Leitungen [12](#)

## T

- TAPS [7](#)
- Tasten (Merkmale) [8–11](#)
- Tool zur automatischen Registrierung von Telefonen [7](#)



## **U**

Umgang mit verdächtigen Anrufen [32](#)

Umleiten von Anrufen [28](#)

Unternehmensverzeichnis [18, 37–38, 53](#)

## **V**

Verwaltungsdaten anzeigen [57](#)

Verzeichnisse

Info [37](#)

Persönlich [37–41](#)

Taste [10](#)

Über das Web verwenden [44–46](#)

Über die Konferenzstation verwenden [37–41](#)

Unternehmen [18, 37–38, 53](#)

Voicemail-Einstellungen ändern [34, 50–51](#)

## **W**

Wählen (Optionen) [16–18](#)

Wählen bei aufgelegtem Hörer [16](#)

Wahlwiederholung [10, 16](#)

Warnungen (Sicherheit) [2](#)

Webbasierte Dienste, Einstellungen [43](#)

WebDialer verwenden [18, 52–53](#)

Webseiten für Benutzeroptionen [43–53](#)

## **Z**

Zwischen Anrufen wechseln [21](#)







**Amerikazentrale**  
Cisco Systems, Inc.  
170 West Tasman Drive  
San Jose, CA 95134-1706  
USA  
[www.cisco.com](http://www.cisco.com)  
Tel.: +1 408 526-4000  
+1 800 553-6387  
Fax: +1 408 527-0883

**Asien-Pazifik-Zentrale**  
Cisco Systems, Inc.  
168 Robinson Road  
#28-01 Capital Tower  
Singapore 068912  
[www.cisco.com](http://www.cisco.com)  
Tel.: +65 6317 7777  
Fax: +65 6317 7799

**Europazentrale**  
Cisco Systems International  
BV  
Haarlerbergpark  
Haarlerbergweg 13-19  
1101 CH Amsterdam  
Niederlande  
[www-europe.cisco.com](http://www-europe.cisco.com)  
Tel.: +31 0 800 020 0791  
Fax: +31 0 20 357 1100

**Cisco hat weltweit mehr als 200 Niederlassungen. Adressen, Telefonnummern und Faxnummern finden Sie auf der Cisco-Website unter [www.cisco.com/go/offices](http://www.cisco.com/go/offices).**

CCVP, the Cisco logo, and the Cisco Square Bridge logo are trademarks of Cisco Systems, Inc.; Changing the Way We Work, Live, Play, and Learn is a service mark of Cisco Systems, Inc.; and Access Registrar, Aironet, BPX, Catalyst, CCDA, CCDP, CCIE, CCIP, CCNA, CCNP, CCSP, Cisco, the Cisco Certified Internetwork Expert logo, Cisco IOS, Cisco Press, Cisco Systems, Cisco Systems Capital, the Cisco Systems logo, Cisco Unity, Enterprise/Solver, EtherChannel, EtherFast, EtherSwitch, Fast Step, Follow Me Browsing, FormShare, GigaDrive, HomeLink, Internet Quotient, IOS, iPhone, IP/TV, iQ Expertise, the iQ logo, iQ Net Readiness Scorecard, iQuick Study, LightStream, Linksys, MeetingPlace, MGX, Networking Academy, Network Registrar, *Packet*, PIX, ProConnect, ScriptShare, SMARTnet, StackWise, The Fastest Way to Increase Your Internet Quotient, and TransPath are registered trademarks of Cisco Systems, Inc. and/or its affiliates in the United States and certain other countries.

All other trademarks mentioned in this document or Website are the property of their respective owners. The use of the word partner does not imply a partnership relationship between Cisco and any other company. (0705R)

© 2007 Cisco Systems, Inc. All rights reserved.



The Java logo is a trademark or registered trademark of Sun Microsystems, Inc. in the U.S. or other countries.